

Aputure Amaran

Tri-8c

(2300–6800 K)

varianta 'V-Mount'

Uživatelská příručka

Bezpečnostní upozornění

- Neponechávejte výrobek v prostředí s agresivními chemikáliemi a nevystavujte jej korozivnímu prostředí. Vždy jej uchovávejte a provozujte v suchém prostředí a zabraňte jeho zasažení deštěm, polítkou kapalinou či vniknutí vlhkosti jiným způsobem.
- Čistěte výrobek suchým měkkým hadříkem. Nepoužívejte agresivní čisticí prostředky jako např. rozpouštědla, benzín nebo líh.
- Zabraňte poškození výrobku pádem nebo nadměrnými otřesy.
- Neponechávejte výrobek poblíž zařízení produkujících silné magnetické pole (magnet, elektrický motor apod.). Nepoužívejte ani neponechávejte výrobek poblíž zdrojů silných rádiových vln (velká anténa apod.). Silná magnetická pole mohou výrobek poškodit nebo znemožnit přenos dat.
- Nevystavujte výrobek extrémním teplotám, mohlo by dojít k jeho poškození nebo chybnému fungování.
- Nepoužívejte výrobek v blízkosti vody, ani na něj nepokládejte žádné předměty ani nádoby s tekutinami, mohlo by dojít k požáru nebo úrazu elektrickým proudem.
- Ponechávejte větrací otvory a mřížky vždy volné a nikdy je nezakrývejte papíry, oblečením apod.
- Neumísťujte svítidlo do blízkosti alkoholu ani jiných hořlavých látek či předmětů.
- Je-li svítidlo umístěno v blízkosti jiných předmětů nebo je na ně nasměrován (zejména v případě hořlavých nebo výbušných materiálů), vypněte je, jinak se vystavujete nebezpečí požáru nebo poškození panelu.
- Vychází-li ze zařízení kouř nebo vykazuje neobvykle vysokou teplotu, ihned vypněte napájení a přestaňte výrobek používat. Po vychladnutí jej odešlete do autorizovaného servisu.
- Je-li svítidlo zapnuté, neobracejte se k němu zblízka čelem a nedívejte se zblízka přímo do světla panelu.
- Vykazuje-li výrobek závadu, může ji odstranit pouze autorizovaný servis. Nerozebírejte sami zařízení, ani se je nepokoušejte opravovat.
- Neautorizovaný zásah do zařízení (byť i placený) má za následek ztrátu záruky.
- Používejte pouze originální příslušenství Aputure. Na nesprávnou funkci nebo poruchu způsobenou použitím neoriginálního příslušenství se nevztahuje záruka.
- Před uložením nebo transportem vždy zařízení vypněte.
- Pro napájení zařízení používejte pouze určené a schválené typy baterií.
- Uchovávejte zařízení mimo dosah dětí.
- Výrobek je certifikován dle RoHS, CE, FCC a JAPAN MIC. Používejte tento výrobek v souladu se standardy používání. Na nesprávnou funkci nebo poruchu způsobenou postupem v rozporu s uživatelskou příručkou a standardy používání se nevztahuje záruka.

Design výrobku a jeho specifikace mohou být změněny bez předchozího upozornění.

Podrobný produktový manuál pro Amaran Tri-8 najdete na stránkách www.aputure.com v sekci "movie solutions".

Zkontrolujte úplnost dodávky

Prodejní balení Tri-8c 'V-Mount' obsahuje tyto položky:

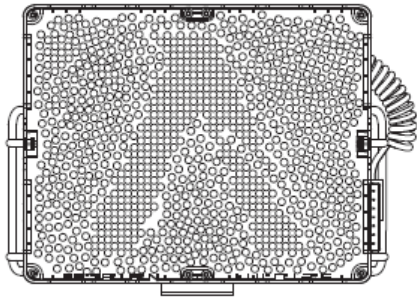

Svítidlo (1 ks)

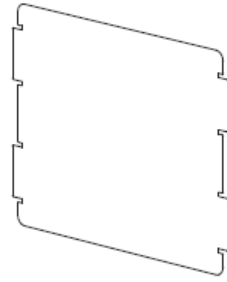

Difuzér (1 ks)



D-tap - D-tap
kabel (1 ks)

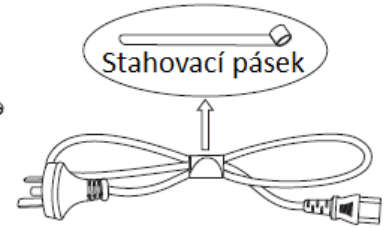

Stahovací pásek

Síťový kabel (1 ks)

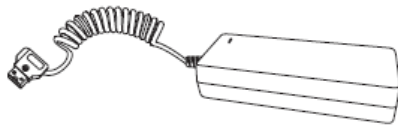

Síťový zdroj (1 ks)

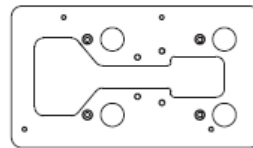

Destička pod baterii
(1 ks)

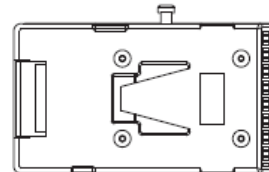

Držák baterie (1 ks)
(pro V-mount)

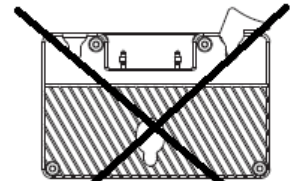

~~Držák baterie (1 ks)
(pro A-mount)~~

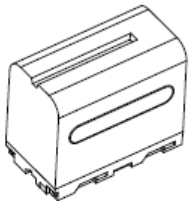

Baterie F970
(2 ks)



Knoflíková baterie
(1 ks)



Dálkové ovládání RC1
(1 ks)

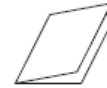

Záruční list
(1 ks)

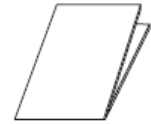

Příručka
(1 ks)



Imbusový klíč
(1 ks)



Distanční sloupek
(Ø10 x 7 mm) (4 ks)



Šrouby
(KM3x18mm)
(4+4) ks



Šrouby (PM3x21mm)
(4+4) ks (pro V-mount)



~~Šrouby (PM3x12mm)
(4+4) ks (pro A-mount)~~

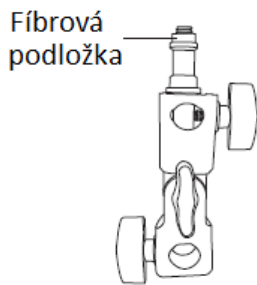

Fibrová
podložka

Držák svítidla (1 ks)

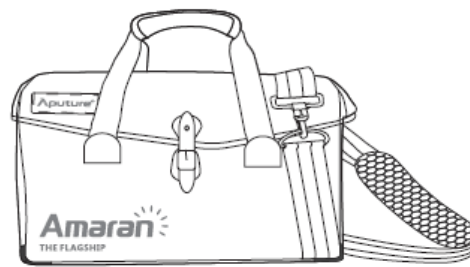

Taška (1 ks)
(Pouze pro Tri-8c)

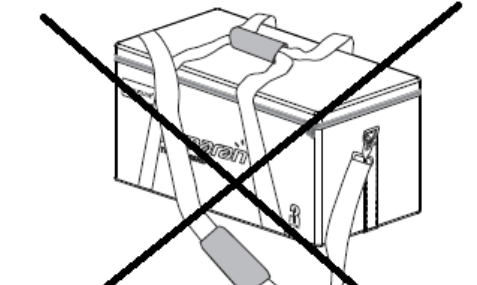

~~Taška (1 ks)
(Pouze pro sadu Tri-8 kit)~~

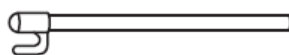

Držák (4 ks)



Softbox (1 ks)



Adaptér (2 ks)



Látkový difuzér (1 ks)



Obal (1 ks)

Sada Softbox kit

Popis zařízení

1. Svítidlo

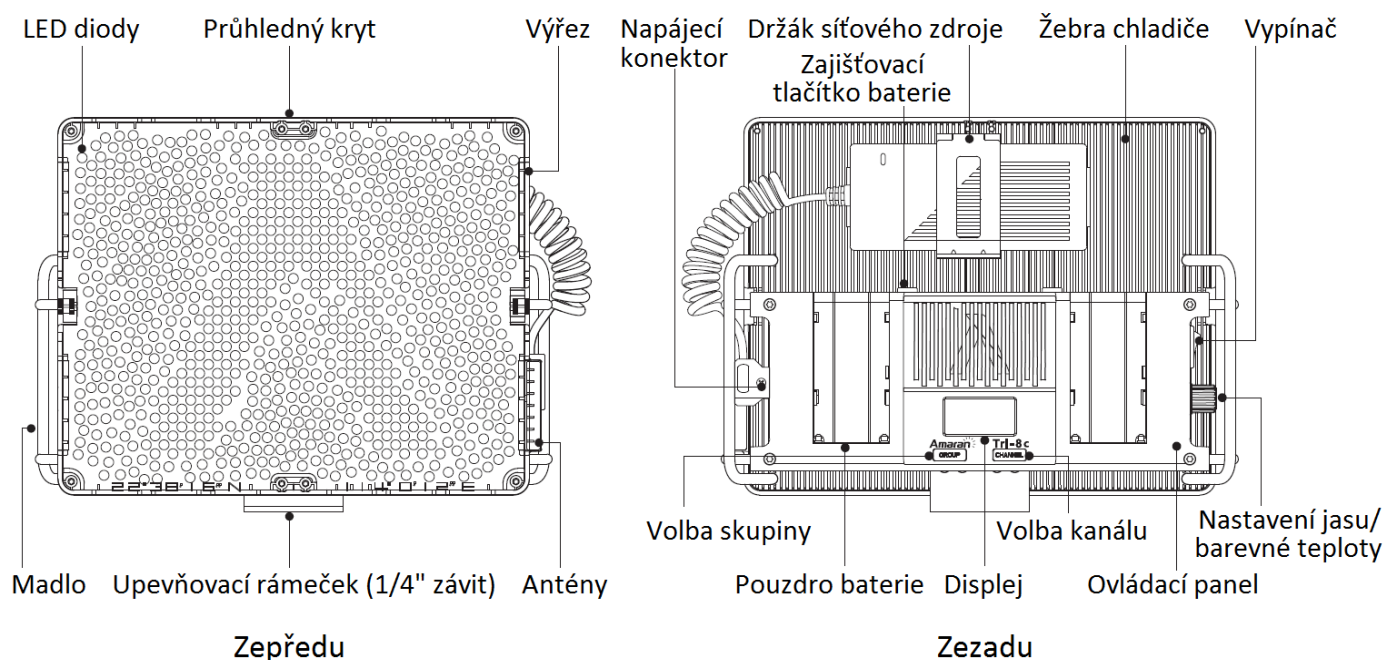

4 2. Dálkové ovládání RC1

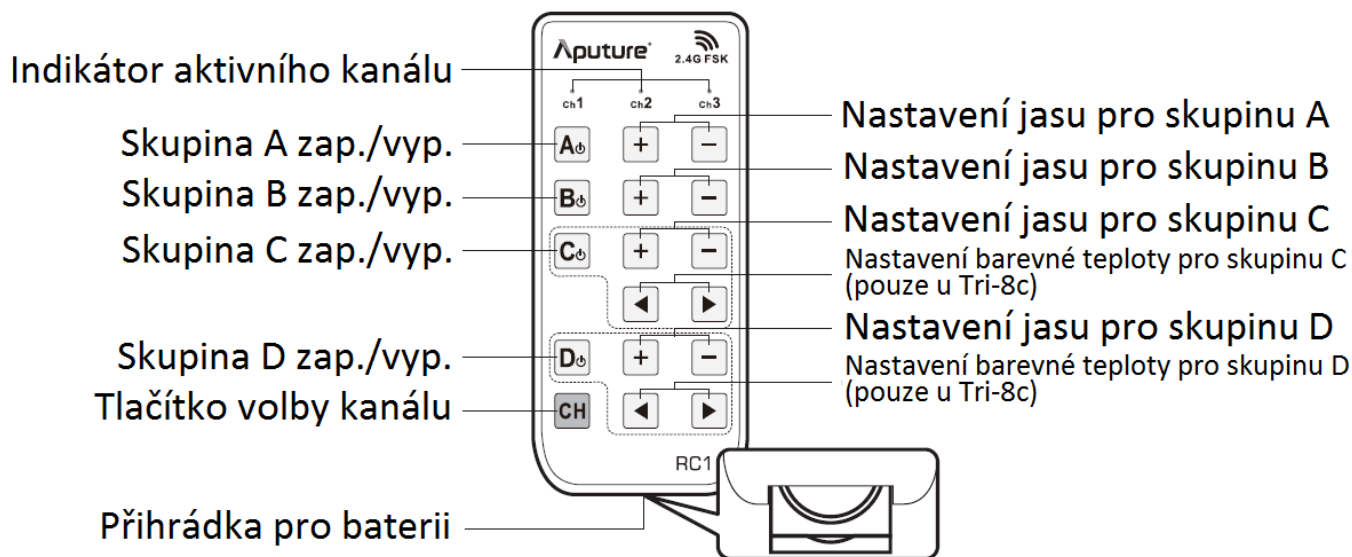

Instalace

1. Instalace LED světla

Zašroubujte šroub 3/8"-1/4" na držák svítidla do 1/4" závitu v upevňovacím rámečku, nasadte držák svítidla na stojan, nastavte úhel dle potřeby a utáhněte zajišťovací šroub.

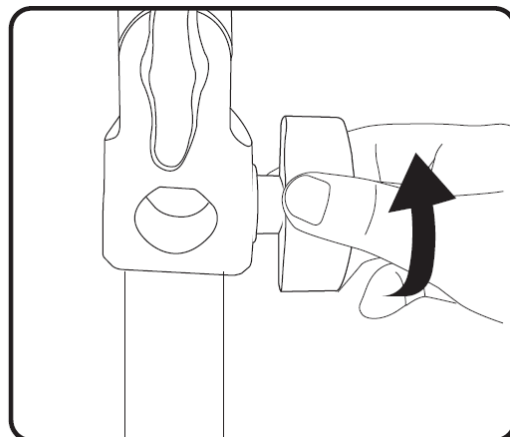
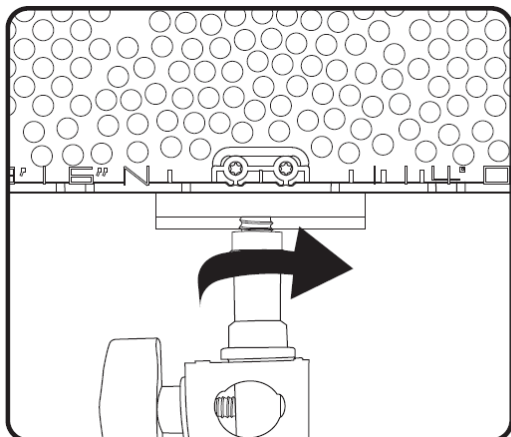

2. Napájení

2.1 Napájení síťovým zdrojem (AC adaptérem)

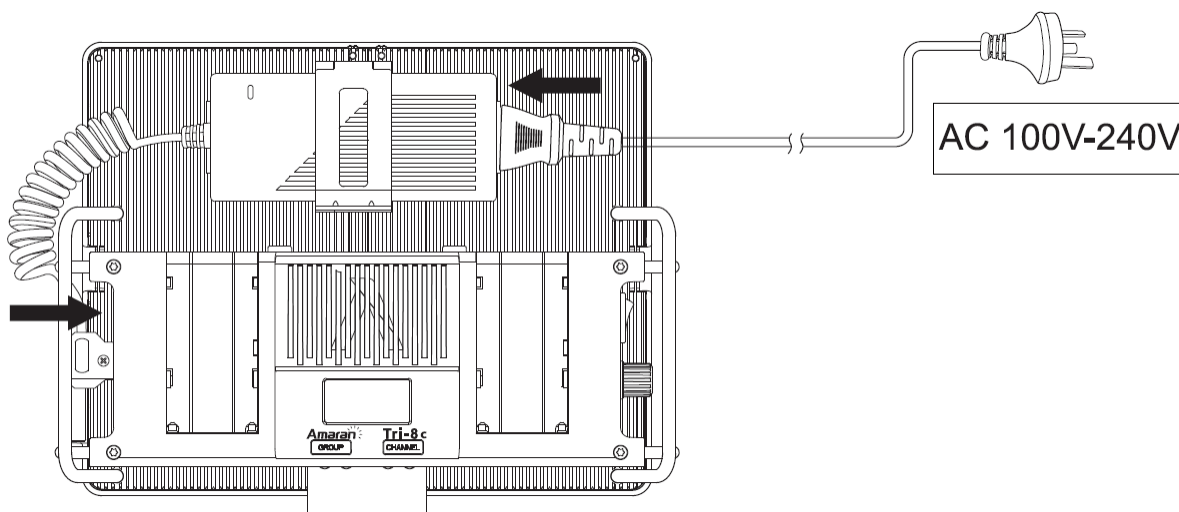

2.2 Napájení lithiovými bateriemi

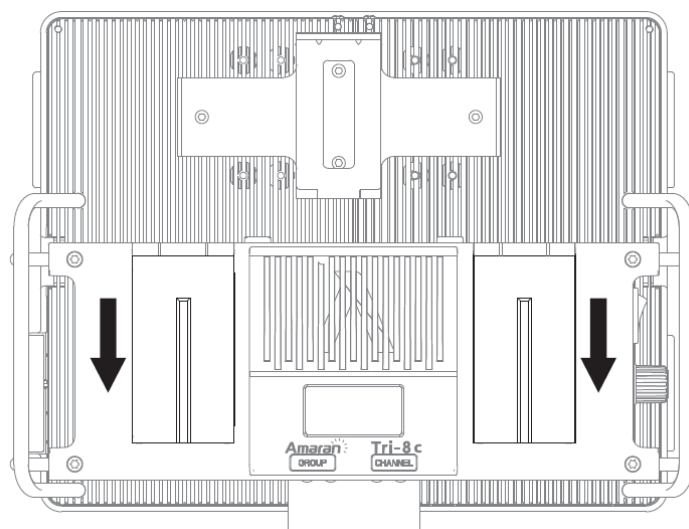

* Chcete-li vyjmout baterii, stiskněte zajišťovací tlačítko baterie a baterii vysuňte.

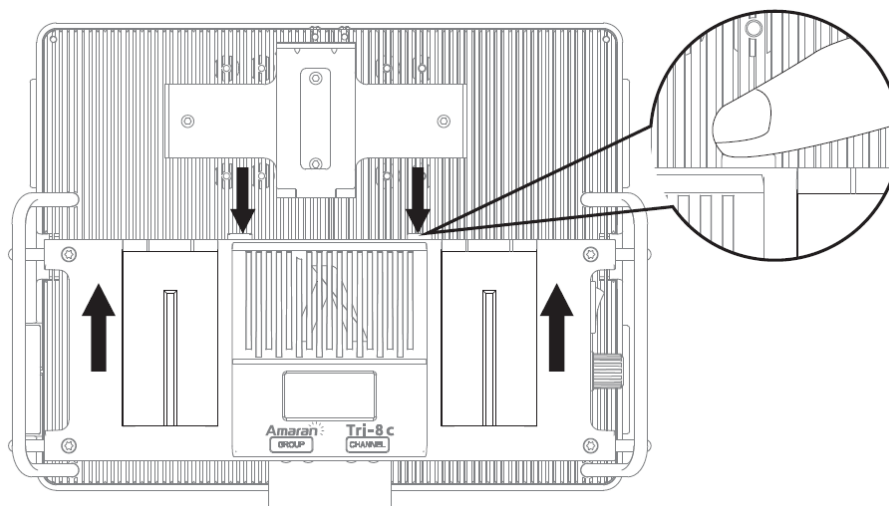

* Kompatibilní lithiové baterie: Sony – řada NP-F: NP-F750/F770/F960/F970;
řada NP-FM/QM: FM55H/FM500H/QM50/QM51/QM71D/QM91D.

2.3 Napájení bateriemi V-Mount

SVítidlo můžete napájet pomocí propojovacího kabelu „D-Tap–D-Tap“.

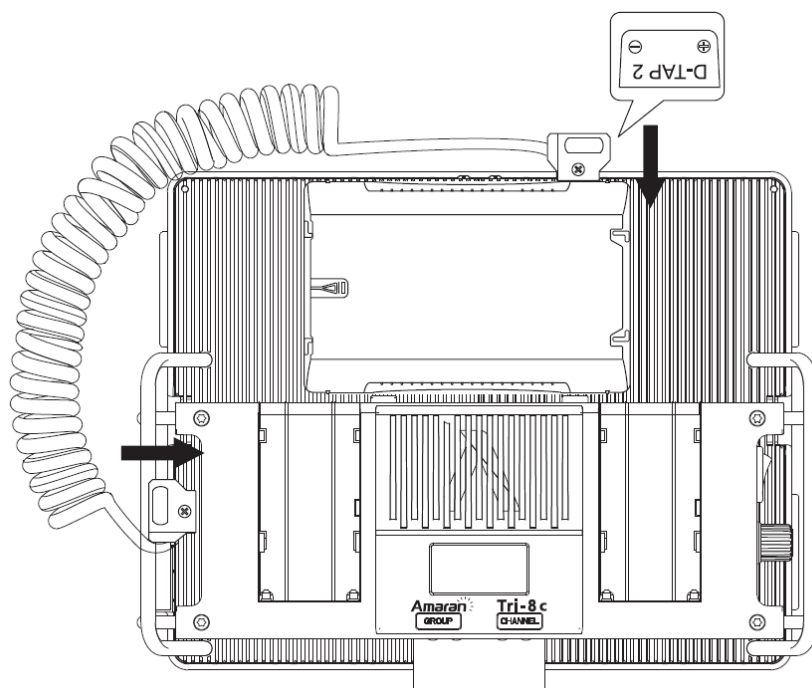

* Varianta Tri-8 dodávaná v tomto balení (V-Mount) nepodporuje baterie Anton Bauer.

- ① Pomocí přiloženého imbusového klíče odmontujte držák síťového zdroje (AC adaptéru), šrouby (KM 3 x 18 mm) a distanční sloupek (Ø10 x 9 mm) a vymontované díly pečlivě uschovejte.

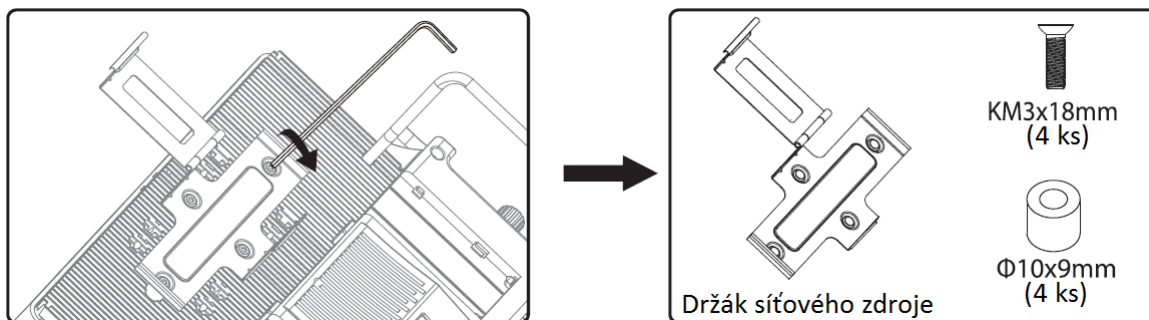

* Potřebujete-li opět použít držák síťového zdroje, namontujte demontované díly zpět na svá místa.

② Instalace držáku baterie

* Držák pro baterie s úchytem V-Mount

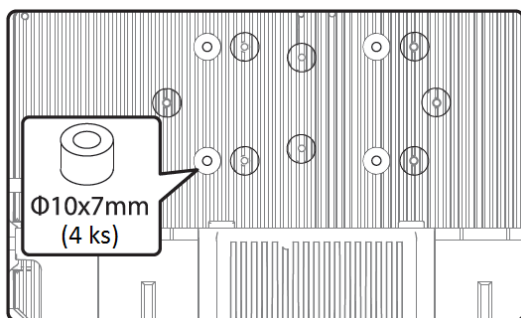

- a. Osadte 4 nižší distanční sloupky (Ø10 x 7 mm) na vyznačené pozice dle obrázku.

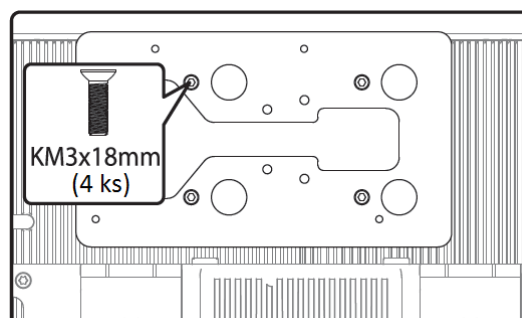

- b. Osadte destičku základny pro baterii a šrouby (KM 3 x 18 mm) dle obrázku a dotáhněte přiloženým imbusovým klíčem.

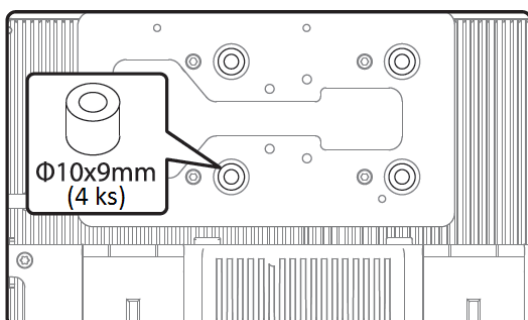

- c. Osadte 4 vyšší distanční sloupky (Ø10 x 9 mm) na vyznačené pozice dle obrázku.

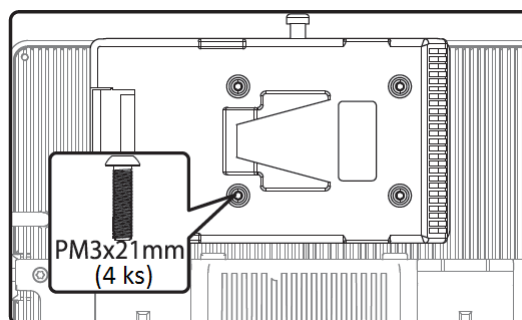

- d. Osadte úchyt pro baterie V-Mount a šrouby (PM 3 x 21 mm) dle obrázku a dotáhněte přiloženým imbusovým klíčem.

* **Upozornění:** Držák pro baterie s úchytem Anton Bauer není ve variantě Tri-8s dodávané v tomto balení (V-Mount) podporován!



Při montáži i demontáži destičky základny a držáku je nutno dodržet správný postup, jinak může dojít k poškození svítidla a baterie. Na poškození způsobené nesprávným montážním postupem se nevztahuje záruka!

3. Instalace difuzéru (dle potřeby)

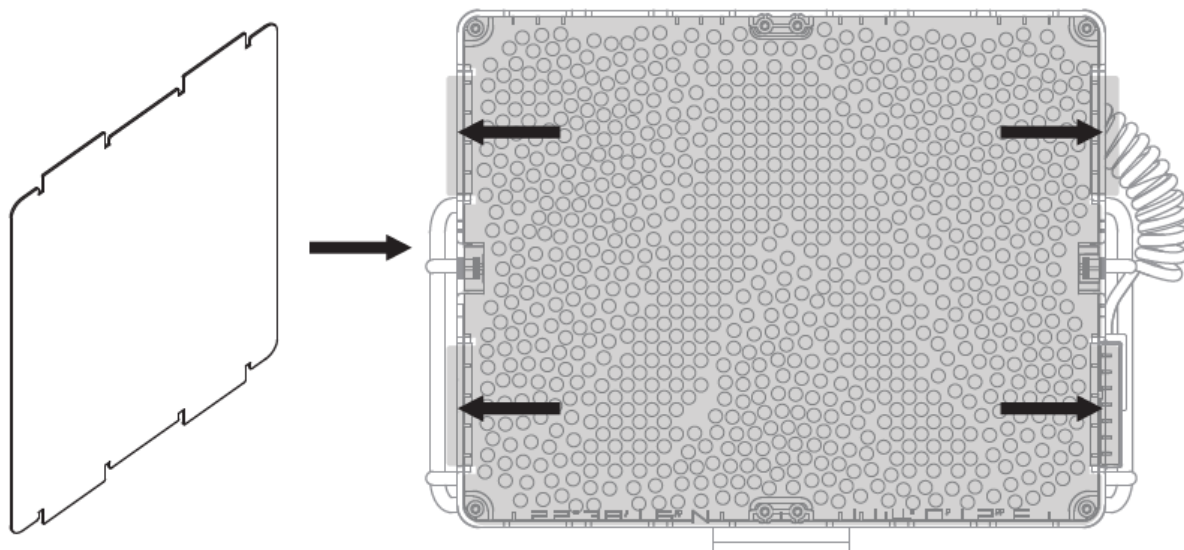

4. Založení knoflíkové baterie do dálkového ovladače RC1

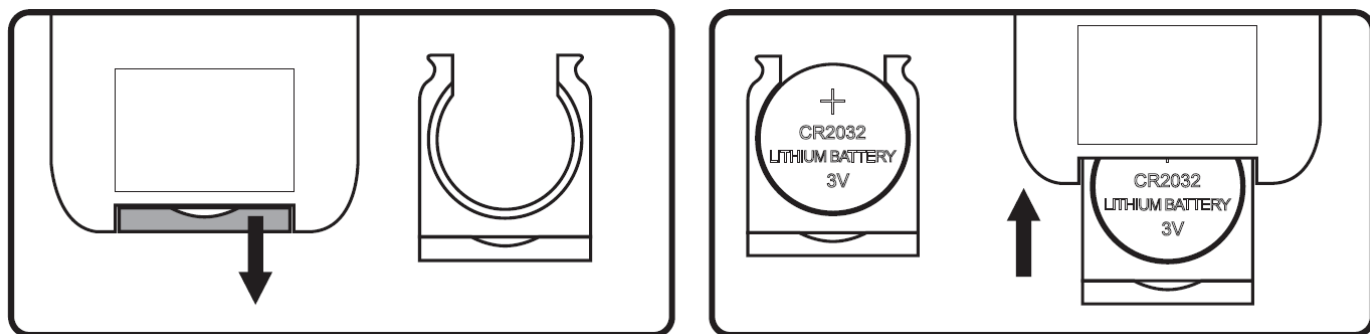

Vysuňte z ovladače pouzdro baterie, vložte do pouzdra knoflíkovou baterii a zasuňte je zpět do ovladače.

5. Instalace sady softbox kit (dle potřeby)

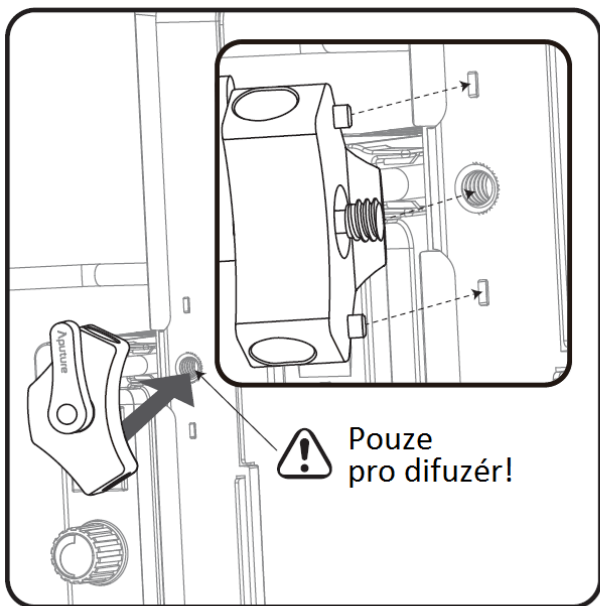

1. Instalace adaptéru

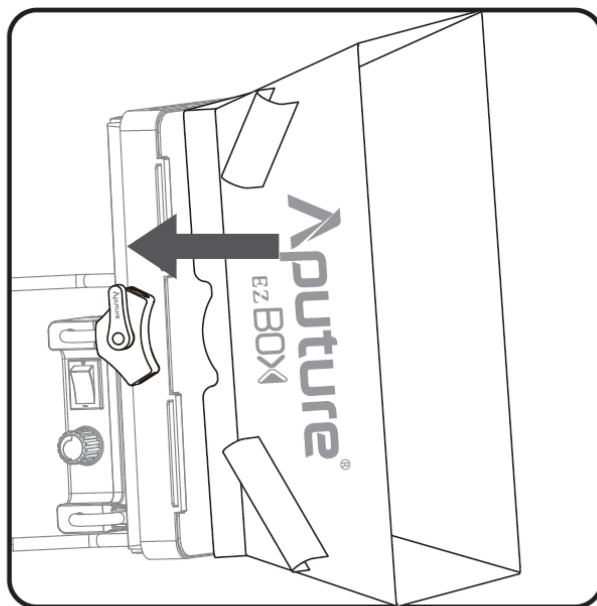

2. Instalace softboxu

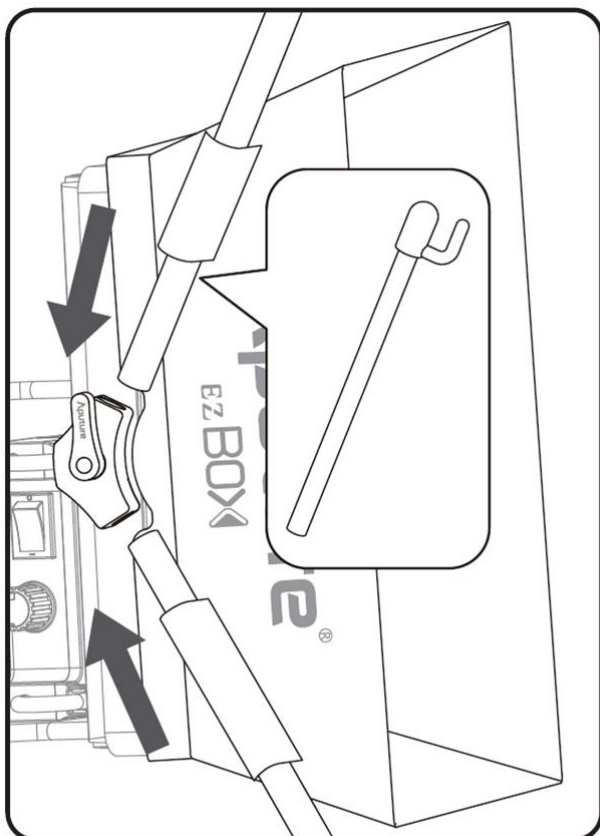

3. Instalace držáku

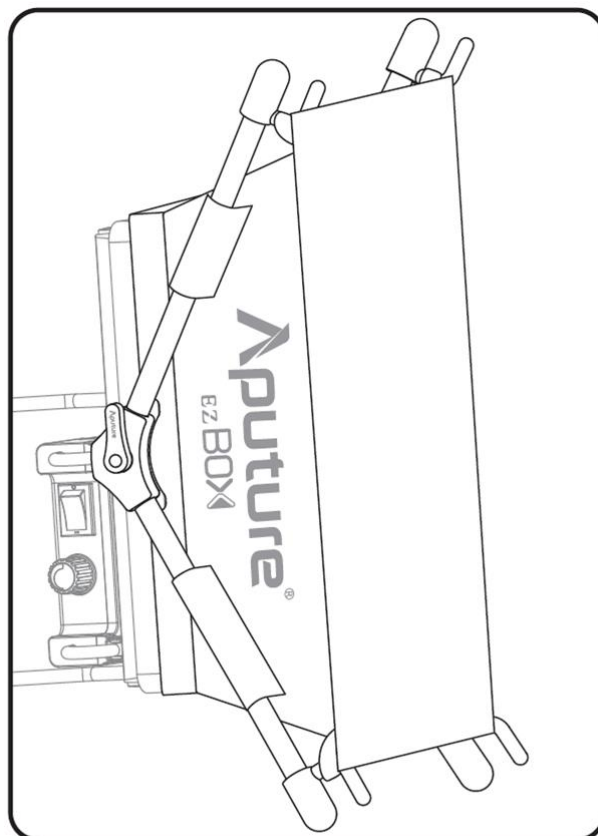

4. Instalace látkového difuzéru

Používání

1. Zapnutí napájení svítidla Tri-8c

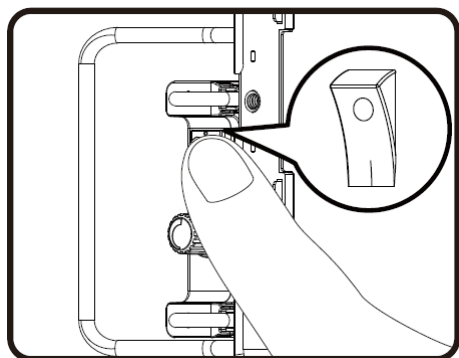

* Standardní hodnoty (default) nastavení jsou:
„Kanál 1, Skupina A“ (Channel 1, Group A),
jas 10 %, barevná teplota 2300 K.

2. Manuální nastavení – z ovládacího panelu

2.1 Nastavení jasu a barevné teploty – údaj na displeji

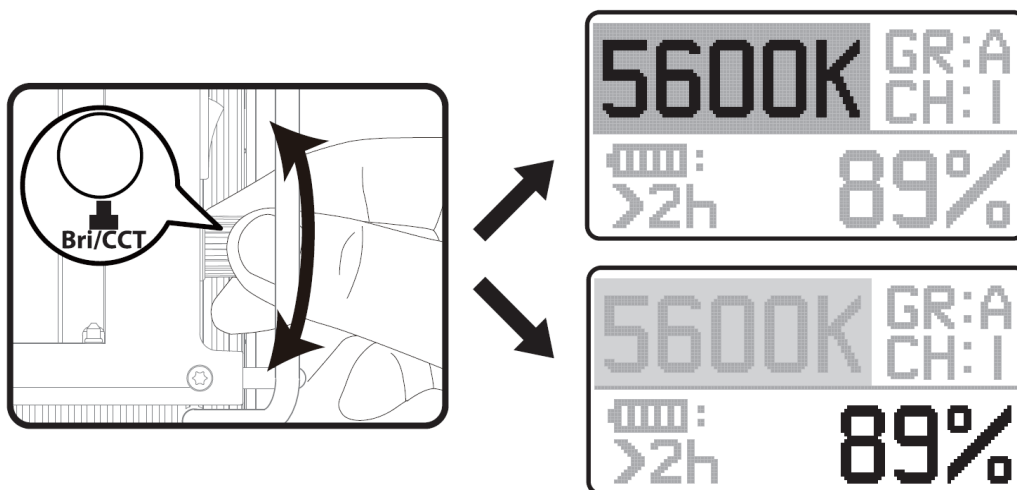

*Krátkým stiskem ovládacího knoflíku **Bri/CCT** přepínáte funkci knoflíku mezi nastavováním jasu (*brightness*) a barevné teploty (*color temperature*).

2.2 Nastavení skupiny (např. C) a kanálu (např. 2) – údaj na displeji



Stiskem tlačítka [GROUP] navolíte požadovanou skupinu.

Stiskem tlačítka [CHANNEL] na ovládacím panelu navolíte požadovaný komunikační kanál.

3. Dálkové ovládání, ovladač RC-1

* Tri-8c má 3 kanály (1/2/3) a čtyři skupiny (A, B, C, D).

3.1 Nastavení skupiny (např. C) a kanálu (např. 2) – údaj na displeji

Stiskem tlačítka C zvolte skupinu C.

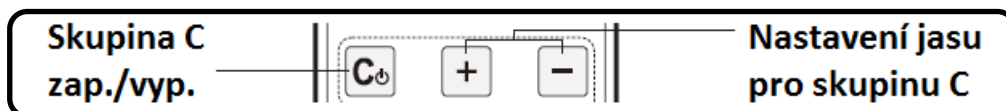

Stiskem tlačítka [CH] nastavte kanál 2 – na dálkovém ovladači se rozsvítí indikátor „ch2“.



3.2 Nastavení jasu a barevné teploty – údaj na displeji

Stiskem [+] nebo [-] u skupiny C nastavíte jas pro skupinu C (krok 1 %). Rozsah je 10 % – 100 %.

Stiskem [◀] nebo [▶] u skupiny C nastavíte barevnou teplotu pro skupinu C (krok 100 K). Rozsah je 2300 K – 6800 K.

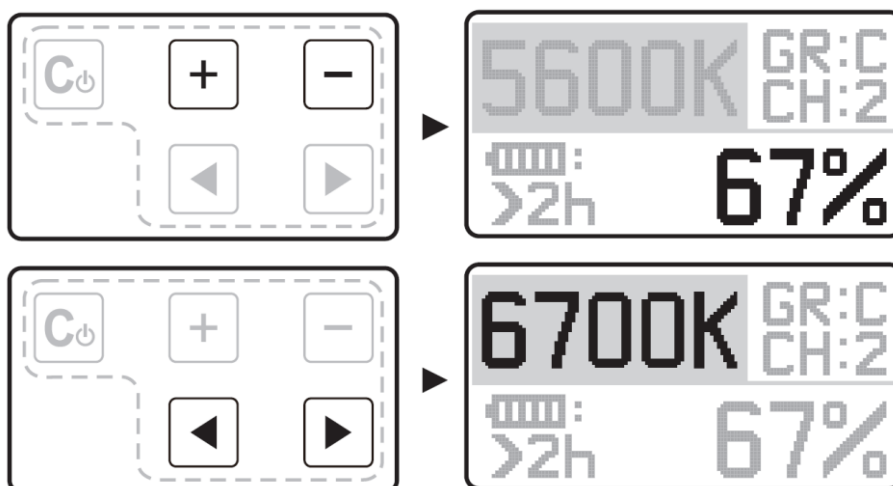

4. Nabíjení baterie

Při současném použití napájecího zdroje a lithiových baterií je přístroj přednostně napájen ze sítě a zdroj zároveň nabíjí baterie. Baterie se budou rychleji nabíjet při vypnutém svítidle.

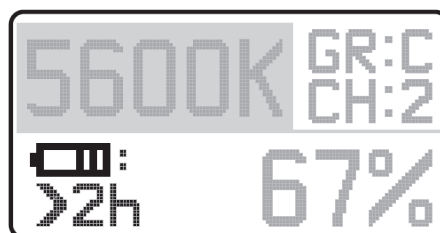

5. Údaj o zbývajícím čase / kapacitě baterie

Displej Tri-8c zobrazuje zbývajícím čas / kapacitu baterie. Pokud zbývá kapacita na méně než 10 minut, časový údaj se rozblíká; pokud zbývá méně než 5 minut, začne blikat také LED světlo – je nutné vyměnit nebo dobít baterie.

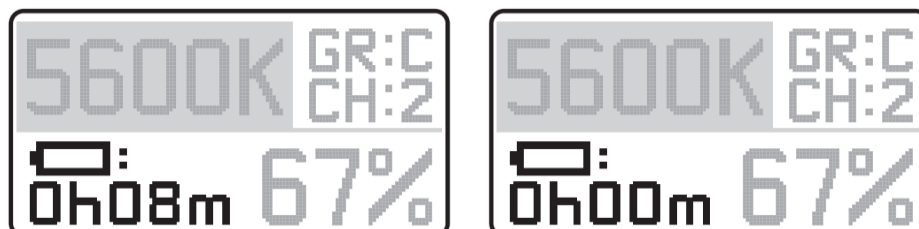

Tipy a řešení problémů

1. Před vyjmutím baterií přístroj nejprve vypněte.
2. Nedívejte se přímo do LED světla přístroje, můžete si tím poškodit zrak.
3. Během provozu LED světla se nedotýkejte žebër chladiče, mohlo by dojít k poranění nebo jiné újmě.
4. Zachovávejte odstup alespoň 10 cm od přístroje.
5. Pokud nepoužíváte dálkový ovladač delší dobu, je vhodné vyjmout z něj knoflíkovou baterii.
6. Pokud máte současně nainstalované baterie V-Mount a F970, přednostně se přístroj napájí z baterií V-Mount. Chcete-li přepnout napájení na baterie F970, odpojte kabel D-Tap–D-Tap a restartujte přístroj (vypněte a zapněte).
7. Pokud dlouhodobě používáte napájení z baterií V-Mount, doporučujeme vyjmout baterie F970 z přístroje.

Specifikace Tri-8c

Proudový odběr	4 A
Napájení	DC 15 V
Příkon	60 W
Vyzařovací úhel	25°
Barevná teplota	2300–6800 K
Průměrná životnost	>= 100 000 hod
Chlazení	Přirozený odvod tepla prouděním
Komunikační frekvence	2,4 GHz
Kanály	1 / 2 / 3
Skupiny	A / B / C / D
Dosah dálkového ovládání	<= 150 m
Rozměry světla	261 x 199 x 94 mm
Průměrné hodnoty osvětlení	23000 lx @ 0,5 m; 6500 lx @ 1,0 m (při barevné teplotě 4000 K)

Ochranné známky

Sony je registrovaná ochranná známka společnosti Sony Corporation. Všechny ostatní ochranné známky a obchodní názvy společností a výrobků zmíněné v této příručce jsou majetkem příslušných vlastníků.