

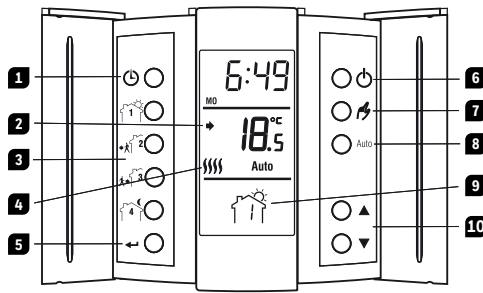

T136 Programmable Thermostat

Installation and User Guide



- 1 Clock/Day settings
- 2 Setpoint is displayed when arrow appears
- 3 Program settings
- 4 Heating is On
- 5 Return/Exit
- 6 Power (On/Off)
- 7 Manual mode
- 8 Auto mode
- 9 Current program
- 10 Adjustment buttons

2 Remote Input Wiring

The thermostat is equipped with a remote input which allows connection of a telephone controller or a home automation system to switch from normal operating mode to Frost Protection mode, or vice versa.

NOTE: For details on wiring and operating the telephone controller or home automation system, refer to the instruction manual of particular models.

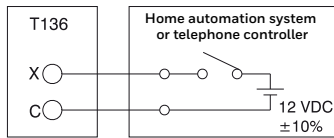

3 Installing the Batteries

When you first install the batteries, the unit runs a sequence of tests which lasts approximately 5 seconds.

The thermostat will display an icon indicating that the batteries must be replaced. This icon will be displayed for 60 days; after this delay, the thermostat will shut down the heating unit. Once batteries have been replaced, you will have to reprogram the clock & day settings; all other programming is stored in a protected memory.

On/Off Button

The thermostat is equipped with an On/Off button making it possible to put the thermostat in sleep mode when its use is not required (e.g. summer). This will not affect the clock or programming.

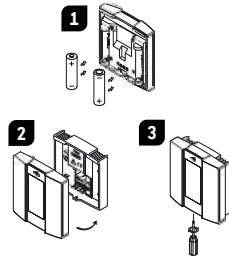

5.4 Temporary Bypass

When the thermostat is in Auto or Frost Protection mode, you can bypass the mode for two (2) hours. The thermostat will maintain the temperature bypass for two (2) hours, then return to previous operating mode. Set the temperature using these buttons . The icon corresponding to the bypassed mode will flash to indicate the bypass.

6 Pre-programmed Schedule

The thermostat is pre-programmed with the following schedule:

Time you wake up and desired temperature	Time you leave and temperature during your absence	Time you return home and desired temperature	Time you go to bed and overnight temperature
6:00 21.0°C 	8:30 17.0°C 	17:00 21.0°C 	23:00 17.0°C

Programs 1 and 4 are repeated from Monday to Sunday.

Programs 2 and 3 are repeated from Monday to Friday.

8.1 Modify the Number of Programs per Day (PPd)

You can select the number of programs to be executed for each day of the week.

NOTE: When none (0) is selected, the thermostat will maintain the temperature setpoint of the last program.

8.2 Modify the Heating Cycles (CPH)

The shorter the cycles, the greater your comfort. However, your system will be activated more often when using shorter cycles.

Cycles/hour	Length	Installation
2	30 min.	Commercial unit
3	20 min.	Commercial unit
4	15 min.	Fuel, gas & electrical furnace
5	12 min.	Direct wiring to circulator
6	10 min.	Direct wiring to circulator

8.3 Modify the Frost Protection Setpoint (HLd)

Use this menu to modify the Frost Protection setpoint associated with the Frost Protection mode.

8.4 Early Start (ES)

When Early Start is activated, the thermostat calculates the optimum start time to obtain the desired temperature by the programmed set time.

8.5 Pump Protection (PP)

For hot water installations, it is recommended that the pump be activated at least 15 seconds every 24 hours to avoid any seizing.

1 Installation & Wiring

1.1 Install the Thermostat

Must be installed by a competent person. To ensure your safety, make sure the mains power is switched OFF before accessing wiring.

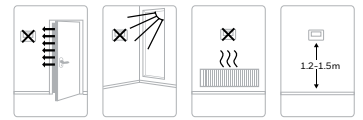

1.2 Installation Procedure

- 1 Remove the screw holding the control module to the power base.
- 2 Lift the control module to remove it from the power base.
- 3 On the power base, remove the screw holding the wire cover and wire the thermostat.
- 4 Once all wiring is complete, secure wire cover.
- 5 Secure the power base onto the electrical box using the mounting holes.
- 6 Mount the control module onto the power base and secure using the screw.
- 7 Return power to the heating system.



4 Clock and Day Settings

- 1 Press ; the hour segment flashes.
- 2 Press to set the hour.
- 3 Press ; the minutes segment flashes.
- 4 Press to set the minutes.
- 5 Press ; the day flashes.
- 6 Press to set the day.
- 7 Press to exit.

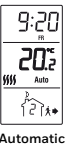

Automatic

5 Operating Modes

5.1 Automatic

Executes the schedule. Press to activate the Auto mode.

5.2 Manual

Maintains a constant temperature. Press to activate the Manual mode and set the temperature using .

5.3 Frost Protection

Maintains the Frost Protection setpoint during a prolonged absence. The Frost Protection setpoint is pre-programmed to 10°C.

- 1 Press for 1 second to activate the Manual mode. Hold for 3 seconds. The icon is displayed. To deactivate the Frost Protection mode, activate the Auto or Manual mode.



Manual



Frost Protection

7 Modify the Schedule

- 1 Press the button associated with the program you wish to modify.
- 2 Enter the program start time using the buttons.
- 3 Press the program button again.
- 4 Enter the desired temperature using the buttons.
- 5 Press to exit.



The thermostat is equipped with the Early Start function, refer to Advanced Programming.

8 Advanced Programming

Hold the Auto button for 3 seconds to access the advanced programming. Then, press Auto to select a menu.

Menus	Default	Options
PPd MO	4	0, 2, 4
PPd TU	4	0, 2, 4
PPd WE	4	0, 2, 4
PPd TH	4	0, 2, 4
PPd FR	4	0, 2, 4
PPd SA	2	0, 2, 4
PPd SU	2	0, 2, 4
CPH	5	2, 3, 4, 5, 6
HLd	10°C	5°C to 28°C
ES	OF (off)	OF/ON
PP	OF (off)	OF/ON

- 1 Press Auto until the desired menu is displayed.
- 2 To modify the default programming, use the buttons and select from the available options.
- 3 Press to exit.

9 Technical Specifications

Power supply: 2 AAA (LR03) alkaline batteries

Max. resistive load: 5A @ 240 VAC

Max. inductive load: 2A @ 240 VAC

Remote input: 12 VDC / ± 10% / 5 mA

Control device: Electronic

Automatic action: Type 1B

Storage temperature: -20°C to 50°C

Operating temperature: 0°C to 50°C, 95% relative humidity without condensation

Temperature setpoint range: 5°C to 28°C

Temperature setpoint interval: 0.5°C

Temperature display resolution: 0.1°C

Temperature display accuracy: ± 0.3°C

Software: Class A

Protection degree: IP 20

Environment: normally polluted

Environmental Compliance: RoHS-Directive 2011/65/EU

Bk-electronic GmbH
Hardhofweg 40
74821 Mosbach
Germany

For assistance with this product please visit livewell.honeywellhome.com

resideo

© 2019 Resideo Technologies, Inc.
This product manufactured by Resideo and its affiliates.
The Honeywell Home trademark is used under license from Honeywell International Inc. All rights reserved.

33-00054ED-02



T136 Programmierbarer Thermostat

Installations- und Bedienungsanleitung

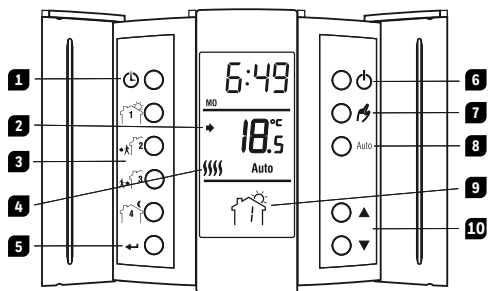

- 1 Uhrzeit/Tag-Einstellungen
- 2 Der Sollwert wird angezeigt, wenn der Pfeil erscheint
- 3 Programmeinstellungen
- 4 Heizung ist eingeschaltet
- 5 Zurück/Beenden
- 6 Stromversorgung (Ein/Aus)
- 7 Manueller Betrieb
- 8 Automatikbetrieb
- 9 Aktuelles Programm
- 10 Einstelltasten

2 Verkabelung des Fernsteuerungseingangs

Der Thermostat ist mit einem Fernsteuerungseingang ausgestattet, der den Anschluss an eine Telefonsteuerung oder Hausautomatisierungsanlage ermöglicht, um von der normalen Betriebsart in die Frostschutzbetriebsart oder umgekehrt zu wechseln.

HINWEIS: Nähere Informationen zur Verkabelung und Bedienung der Telefonsteuerung oder der Hausautomatisierungsanlage finden Sie in der Bedienungsanleitung der einzelnen Modelle.

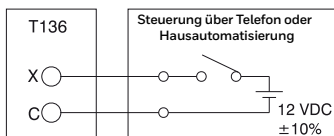

3 Einsetzen der Batterien

Wenn Sie die Batterien zum ersten Mal einsetzen, führt das Gerät für die Dauervon etwa fünf Sekunden eine Reihe von Tests durch.

Der Thermostat zeigt ein Symbol **BATT** an, wenn Batterien gewechselt werden müssen. Dieses Symbol wird 60 Tage lang angezeigt; danach schaltet der Thermostat das Heizgerät ab. Nach dem Batteriewechsel müssen Sie die Uhrzeit und die Tageseinstellungen neu programmieren, alle anderen Einstellungen sind in einem geschützten Speicher gespeichert.

Ein/Aus-Taste

Der Thermostat ist mit einem Ein-/Aus-Schalter ausgestattet, mit dem dieser in den Ruhezustand versetzt werden kann, wenn seine Verwendung nicht erforderlich ist (z.B. im Sommer). Die Uhr oder die Programmierung wird dadurch nicht beeinträchtigt.

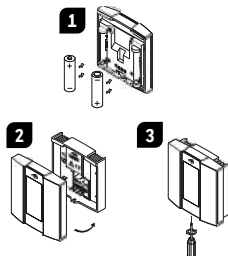

5.4 Vorübergehende Modusänderung

Wenn sich der Thermostat im Automatikmodus oder im Frostschutzmodus befindet, können Sie den Modus zwei Stunden lang umgehen. Der Thermostat hält die Temperaturänderung zwei Stunden lang aufrecht und kehrt dann in den vorherigen Betriebsmodus zurück. Stellen Sie die Temperatur mit diesen Tasten **▲▼** ein. Das Symbol für den Umgehungsmodus blinkt, um die Änderung anzuzeigen.

6 Voreingestellter Zeitplan

Der Thermostat ist mit dem folgenden Zeitplan vorprogrammiert:

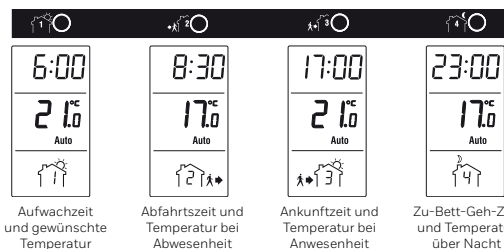

Die Programme 1 und 4 werden von Montag bis Sonntag wiederholt.

Die Programme 2 und 3 werden von Montag bis Freitag wiederholt.

8.1 Ändern der Anzahl der Programme pro Tag (PPd)

Sie können die Anzahl der auszuführenden Programme für jeden einzelnen Wochentag auswählen.

HINWEIS: Wenn keine (0) ausgewählt wird, behält der Thermostat den Temperatursollwert des letzten Programms bei.

8.2 Ändern der Heizzyklen (CPH)

Je kürzer die Zyklen, desto höher ist Ihr Komfort. Bei kürzeren Zyklen wird Ihre Anlage jedoch häufiger aktiviert.

Zyklen/Stunde	Länge	Installation
2	30 Minuten	Gewerbeeinheit
3	20 Minuten	Gewerbeeinheit
4	15 Minuten	Brennstoff-, Gas- und Elektroofen
5	12 Minuten	Direkte Verkabelung mit der Umwälzpumpe
6	10 Minuten	Direkte Verkabelung mit der Umwälzpumpe

8.3 Ändern des Frostschutz-Sollwerts (HLd)

Verwenden Sie dieses Menü, um den Frostschutz-Sollwert für den Frostschutzmodus zu ändern.

8.4 Frühstart (ES)

Ist der Frühstart aktiviert, berechnet der Thermostat die optimale Startzeit, um die gewünschte Temperatur bis zur programmierten Sollzeit zu erreichen.

8.5 Pumpenschutz (PP)

Bei Warmwasseranlagen wird empfohlen, die Pumpe alle 24 Stunden mindestens 15 Sekunden lang einzuschalten, um ein Festsetzen zu vermeiden.

1 Installation und Verkabelung

1.1 Thermostat installieren

Die Installation muss von einer fachkundigen Person erfolgen. Vergewissern Sie sich zu Ihrem eigenen Schutz unbedingt, dass die Netzspannung ausgeschaltet ist, bevor Sie auf die Verkabelung zugreifen.

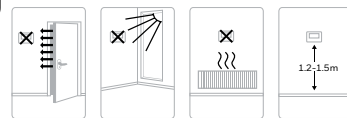

1.2 Vorgehensweise bei der Installation

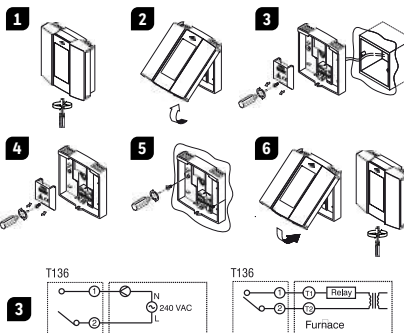

- 1 Entfernen Sie die Schraube, mit der das Steuermodul am Netzteil befestigt ist.
- 2 Heben Sie das Steuermodul an und nehmen Sie es vom Netzteil ab.
- 3 Entfernen Sie die Schraube, die die Klemmenabdeckung hält, und verdrängen Sie den Thermostaten.
- 4 Wenn Sie die gesamte Verkabelung abgeschlossen haben, schrauben Sie die Klemmenabdeckung wieder fest.
- 5 Befestigen Sie das Netzteil mithilfe der Befestigungsbohrungen am Schaltkasten.
- 6 Bringen Sie das Steuermodul auf dem Netzteil an und befestigen Sie es mit der Schraube.
- 7 Schalten Sie die Heizanlage wieder ein.

4 Uhrzeit- und Tageseinstellungen

- 1 Drücken Sie **⌚**; das Stundensegment blinkt.
- 2 Drücken Sie auf **▲▼**, um die Stunde einzustellen.
- 3 Drücken Sie auf **⌚**; das Minutensegment blinkt.
- 4 Drücken Sie auf **▲▼**, um die Minuten einzustellen.
- 5 Drücken Sie auf **⌚**; das Tagessegment blinkt.
- 6 Drücken Sie auf **▲▼**, um den Tag einzustellen.
- 7 Drücken Sie auf **↵**, um das Menü zu beenden.



Automatikbetrieb

5 Betriebsarten

5.1 Automatik

Führt den Zeitplan aus. Drücken Sie auf **Auto**, um den Auto-Modus zu aktivieren.

5.2 Manueller Betrieb

Hält eine konstante Temperatur aufrecht. Drücken Sie auf **⌚**, um die manuelle Betriebsart zu aktivieren und stellen Sie die Temperatur mit Hilfe von **▲▼** ein.



Manueller Betrieb

5.3 Frostschutz

Hält den Frostschutz-Sollwert bei längerer Abwesenheit aufrecht. Der Frostschutz-Sollwert ist auf 10°C vorprogrammiert.

- 1 Drücken Sie eine Sekunde lang auf **⌚** um den manuellen Betriebsmodus zu aktivieren. Halten Sie **⌚** 3 Sekunden lang gedrückt. Es wird das Symbol **❄** angezeigt. Aktivieren Sie den Automatikbetrieb oder den manuellen Betrieb, um den Frostschutzmodus zu deaktivieren.



Frostschutz

7 Ändern des Zeitplans

- 1 Drücken Sie die Taste, die dem Programm zugeordnet ist, das Sie ändern wollen.
- 2 Geben Sie mit den Tasten **▲▼** die Programmstartzeit ein.
- 3 Drücken Sie die Programmier Taste erneut.
- 4 Geben Sie mit den Tasten **▲▼** die gewünschte Temperatur ein.
- 5 Drücken Sie auf **↵**, um das Menü zu beenden.

Der Thermostat ist mit der Funktion Frühstart ausgestattet, siehe „Erweiterte Programmierung“.



8 Erweiterte Programmierung

Halten Sie die Auto-Taste 3 Sekunden lang gedrückt, um auf die erweiterte Programmierung zuzugreifen. Drücken Sie dann auf „Auto“, um ein Menü auszuwählen.

Menüs	Standard	Optionen
PPd MO	4	0, 2, 4
PPd TU	4	0, 2, 4
PPd WE	4	0, 2, 4
PPd TH	4	0, 2, 4
PPd FR	4	0, 2, 4
PPd SA	2	0, 2, 4
PPd SU	2	0, 2, 4
CPH	5	2, 3, 4, 5, 6
HLd	10°C	5°C bis 28°C
ES	OF (aus)	OF/ON
PP	OF (aus)	OF/ON

- 1 Drücken Sie auf „Auto“, bis das gewünschte Menü angezeigt wird.
- 2 Verwenden Sie die Tasten **▲▼**, um die Standardprogrammierung zu ändern und treffen Sie aus den verfügbaren Optionen Ihre Auswahl.
- 3 Drücken Sie auf **↵**, um das Menü zu beenden.

9 Technische Daten

Stromversorgung: 2 Alkalibatterien (AAA oder LR03)

Maximale ohmsche Last: 5A bei 240 VAC

Maximale induktive Last: 2A bei 240 VAC

Fernsteuerungseingang: 12 VDC / ± 10%/ 5 mA

Steuergerät: Elektronisch

Automatische Wirkungsweise: Typ 1B

Lagertemperatur: -20°C bis 50°C

Betriebstemperatur: 0°C bis 50°C (95% relative Luftfeuchtigkeit ohne Kondensation)

Temperatur-Sollwertbereich: 5°C bis 28°C

Temperatur-Sollwertintervall: 0,5°C

Auflösung der Temperaturanzeige: 0,1°C

Genauigkeit der Temperaturanzeige: ± 0,3°C

Software: Klasse A

Schutzart: IP 20

Umgebung: normale Verschmutzung

Umweltverträglichkeit: RoHS-Richtlinie 2011/65/EU

Bk-electronic GmbH
 Hardhofweg 40
 74821 Mosbach
 Deutschland

Weitere Informationen zu diesem Produkt finden Sie auf der Website von livewell.honeywellhome.com



© 2019 Resideo Technologies, Inc. Dieses Produkt wird von Resideo und seinen Tochtergesellschaften hergestellt. Die Marke Honeywell Home wird unter der Lizenz von Honeywell International Inc. verwendet. Alle Rechte vorbehalten.

33-00054ED-02



T136 Thermostat programmable

Guide de l'utilisateur

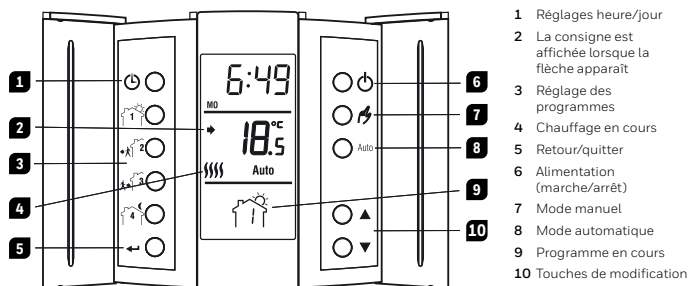

- Réglages heure/jour
- La consigne est affichée lorsque la flèche apparaît
- Réglage des programmes
- Chauffage en cours
- Retour/quitter
- Alimentation (marche/arrêt)
- Mode manuel
- Mode automatique
- Programme en cours
- Touches de modification

2 Entrée de commande à distance

Le thermostat est muni d'une entrée de contrôle à distance permettant d'y raccorder soit une commande téléphonique ou tout autre système de contrôle à distance. Lorsque cette entrée reçoit un signal d'un tel système, le thermostat basculera d'un mode d'opération normal vers la consigne Hors-Gel et vice versa.

NOTE: Pour les détails d'opération de la télécommande téléphonique ou système de contrôle à distance référez-vous à la rubrique « Modes de fonctionnement ».

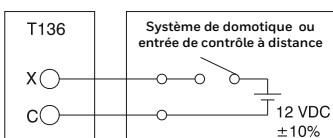

3 Installation des piles

Lors de la première installation des piles, le thermostat effectue une séquence de tests qui dure environ 5 secondes.

Le thermostat est muni d'une icône vous indiquant que les piles sont à remplacer. Cette icône sera affichée durant 60 jours; après ce délai, le thermostat placera votre unité de chauffage hors circuit. Suite au remplacement, vous n'aurez qu'à régler l'heure et le jour. Tous les autres paramètres sont gardés dans une mémoire permanente.

Interrupteur Marche/Arrêt (On/Off)

Le thermostat est muni d'un interrupteur Marche/Arrêt permettant de le placer en mode « veille » lorsqu'il n'est pas requis (p. ex. en été). Ceci n'affectera en rien le réglage de l'heure ni la programmation.

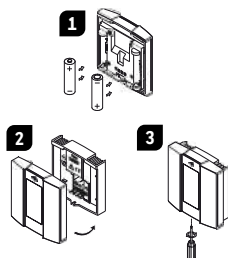

5.4 Dérogation temporaire

Il est possible de déroger du mode Automatique et Hors-Gel pour une période de deux (2) heures. Après quoi, le thermostat retournera au mode de fonctionnement précédant la dérogation. Régler la température en utilisant les boutons . L'icône du mode dérogé clignotera pour indiquer la dérogation.

6 Horaire pré-programmé

Le thermostat est pré-programmé comme suit :

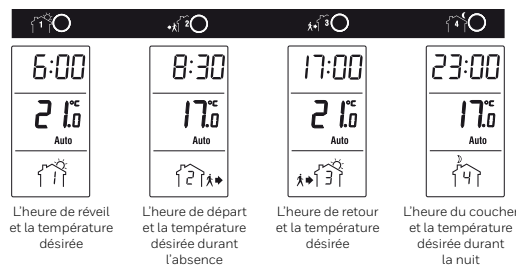

Les programmes 1 et 4 se répètent du lundi au dimanche.

Les programmes 2 et 3 se répètent du lundi au vendredi.

8.1 Modification du nombre de programmes par jour (PPd)

Il est possible de modifier le nombre de programmes à exécuter pour chaque jour de la semaine individuellement.

NOTE: Lorsqu'une journée est définie à 0, le thermostat maintiendra la consigne du dernier programme jusqu'au début du prochain programme

8.2 Modification des cycles de chauffage (CPH)

Plus courts sont les cycles, plus grand sera votre confort. Par contre, votre système sera sollicité plus souvent.

Cycles/heure	Durée	Installation
2	30 min.	Unité commerciale
3	20 min.	Unité commerciale
4	15 min.	Chaudière gaz, fioul ou électrique
5	12 min.	Raccordement direct à la pompe
6	10 min.	Raccordement direct à la pompe

8.3 Modification de la consigne Hors-Gel (HLd)

Pour modifier la consigne du mode Hors-Gel.

8.4 Démarrage anticipé (ES)

Lorsque la fonction de démarrage anticipé est activée, le thermostat calcule le temps optimal pour la mise en marche du système de chauffage.

8.5 Protection de la pompe (PP)

Pour les installations à l'eau chaude, il est recommandé de faire tourner la pompe au moins 15 secondes toutes les 24 heures afin d'éviter le blocage de celle-ci.

1 Installation et raccordements

1.1 Installation du thermostat

L'installation doit être effectuée par un électricien. Coupez l'alimentation du système de chauffage afin d'éviter tout risque de choc électrique.

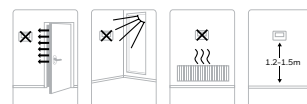

1.2 Procédure d'installation

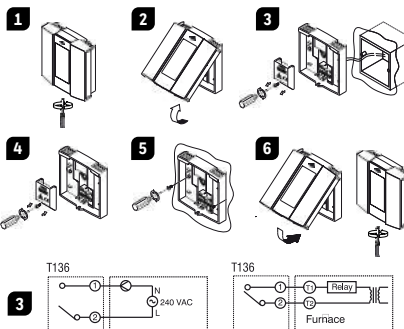

- Desserrer la vis de verrouillage afin de séparer le module de contrôle de son socle.
- Soulever doucement la partie inférieure du module de contrôle afin de le retirer de son socle.
- Desserrer la vis retenant le couvercle du bornier de raccordement et effectuer les raccordements appropriés.
- Une fois les raccordements effectués, réinstaller le couvercle du bornier.
- Fixer le socle au mur en utilisant les trous repérés sur ce dernier.
- Remettre le module de contrôle sur son socle et l'immobiliser avec la vis de verrouillage.
- Remettre l'installation sous tension.

4 Réglages de l'heure et du jour

- Appuyez sur ; le segment de l'heure clignote.
- Appuyez sur pour régler l'heure.
- Appuyez sur ; le segment des minutes clignote.
- Appuyez sur pour régler les minutes.
- Appuyez sur ; le jour clignote.
- Appuyez sur pour régler le jour (MO = lundi, TU = mardi, WE = mercredi, TH = jeudi, FR = vendredi, SA = samedi et SU = dimanche).
- Appuyez sur pour sortir du menu.

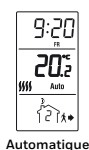

Automatique

5 Modes de fonctionnement

5.1 Automatique

Exécute l'horaire. Appuyer sur pour activer le mode Auto.

5.2 Manuel

Maintient une température constante. Appuyez sur pour activer le mode Manuel et régler la consigne en utilisant les boutons .



Manuel

5.3 Hors-Gel

Permet de maintenir la consigne Hors-Gel (10°C par défaut) durant une absence prolongée.

- Appuyez sur pendant 1 seconde pour activer le mode Manuel. Appuyez de nouveau sur pendant 3 secondes. L'icône sera affichée. Pour désactiver le mode Hors-Gel, activer le mode Auto ou Manuel.



Hors-gel

7 Modification de l'horaire

- Appuyer sur le bouton du programme à modifier.
- Régler l'heure avec les boutons .
- Appuyer de nouveau sur le bouton du programme.
- Régler la température désirée avec les boutons .
- Appuyer sur pour sortir.

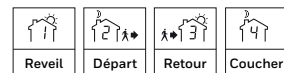

Le thermostat offre la fonction de démarrage anticipé. Pour l'activer, voir la rubrique « Programmation avancée ».

8 Programmation avancée

Pour accéder à la programmation avancée, maintenez le bouton Auto durant 3 secondes. Vous devez, par la suite, appuyer sur Auto pour accéder au menu désiré.

Menus	Défaut	Options
PPd MO	4	0, 2, 4
PPd TU	4	0, 2, 4
PPd WE	4	0, 2, 4
PPd TH	4	0, 2, 4
PPd FR	4	0, 2, 4
PPd SA	2	0, 2, 4
PPd SU	2	0, 2, 4
CPH	5	2, 3, 4, 5, 6
HLd	10°C	5°C to 28°C
ES	OF (désactivé)	OF (désactivé) / ON (activé)
PP	OF (désactivé)	OF (désactivé) / ON (activé)

- Appuyer sur Auto jusqu'à ce que le menu désiré soit affiché.
- Pour modifier la programmation par défaut, sélectionner une option en utilisant les boutons .
- Appuyez sur pour sortir.

9 Fiche technique

Alimentation : 2 piles alcalines 1.5V de type LRO3

Charge résistive maximum : 5 A @ 240 VCA

Charge inductive maximum : 2 A @ 240 VCA

Entrée de comm. à distance : 12 VCC / ± 10 % / 5 mA

Dispositif de commande : Électronique

Action automatique : Type 1 B

Température d'entreposage : -20 à 50°C

Température d'opération : 0 à 50°C (95 % humidité relative non condensée)

Plage de réglage de température : 5 à 28°C

Intervalle de consigne de température : 0,5°C

Résolution de l'affichage de température : 0,1°C

Précision de l'affichage de température : ± 0,3°C

Logiciel : Classe A

Degré de protection : IP 20

Environnement : normalement pollué

Conformité environnementale : Directive RoHS-2011/65/EU

Bk-electronic GmbH

Hardhofweg 40

74821 Mosbach

Germany

Pour de l'aide, visitez notre page internet livewell.honeywellhome.com



© 2019 Resideo Technologies, Inc. This product manufactured by Resideo and its affiliates. The Honeywell Home trademark is used under license from Honeywell International Inc. All rights reserved.



T136 Programmeerbare thermostaat

Installatie- en gebruikershandleiding

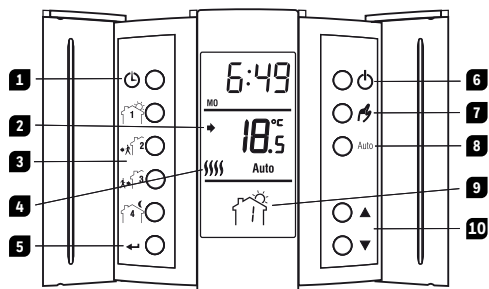

- 1 Instellingen tijd/datum
- 2 Instelpunt wordt weergegeven wanneer een pijl verschijnt
- 3 Programma-instellingen
- 4 Verwarming is aan
- 5 Terug/Afsluiten
- 6 Voeding (Aan/Uit)
- 7 Handmatige modus
- 8 Automatische modus
- 9 Huidig programma
- 10 Aanpassingsknoppen

2 Bedrading voor externe invoer

De thermostaat is uitgerust met een externe invoer waarop een telefoonmodule of een domoticasysteem kan worden aangesloten om over te schakelen van normale bedrijfsmodus naar vorstbeschermingsmodus of andersom.

OPMERKING: Raadpleeg voor details over bedrading en bediening van de telefoonmodule of het domoticasysteem de gebruikershandleiding van specifieke modellen.

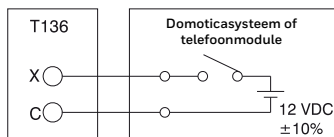

3 De batterijen installeren

Wanneer u voor de eerste keer batterijen installeert, voert het apparaat een testreeks uit die ongeveer 5 seconden duurt.

De thermostaat geeft een pictogram **BATT** weer dat aangeeft dat de batterijen moeten worden vervangen. Dit pictogram wordt gedurende 60 dagen weergegeven. Daarna sluit de thermostaat het verwarmingsapparaat af. Zodra de batterijen zijn vervangen, moet u de tijd en datum opnieuw instellen; alle overige programmering is opgeslagen in een beveiligd geheugen.

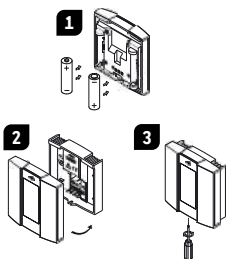

Knop Aan/Uit

De thermostaat is uitgerust met een knop Aan/Uit, waardoor de thermostaat in slaapmodus kan worden gezet wanneer hij niet wordt gebruikt (zoals in de zomer). Dit heeft geen invloed op de tijd of de programmering.

5.4 Tijdelijke omzetting

Als de thermostaat in automatische of vorstbeschermingsmodus staat, kunt u deze modus gedurende twee (2) uur omzelen. De thermostaat handhaaft de temperatuuromzetting gedurende twee (2) uur en keert dan terug naar de eerdere bedrijfsmodus. Stel de temperatuur in met deze knoppen: **▲▼**. Het pictogram van de omzette modus knippert om de omzetting aan te geven.

6 Voorgeprogrammeerd schema

De thermostaat is voorgeprogrammeerd met het volgende schema:

Tijd waarop u wakker wordt en de gewenste temperatuur	Tijd waarop u vertrekt en de temperatuur tijdens uw afwezigheid	Tijd waarop u thuiskomt en de gewenste temperatuur	Tijd waarop u naar bed gaat en de temperatuur 's nachts
6:00 21.0°C Auto	8:30 17.0°C Auto	17:00 21.0°C Auto	23:00 17.0°C Auto

Programma 1 en 4 worden herhaald van maandag tot en met zondag.
Programma 2 en 3 worden herhaald van maandag tot en met vrijdag.

8.1 Het aantal programma's per dag (PPd) aanpassen

U kunt voor elke dag van de week het aantal uit te voeren programma's selecteren.

OPMERKING: Als er geen (0) programma is geselecteerd, gebruikt de thermostaat het instelpunt van de temperatuur uit het laatste programma.

8.2 Verwarmingscycli aanpassen (CPH)

Hoe korter de cycli, hoe groter uw comfort. Maar bij het gebruik van kortere cycli wordt uw systeem vaker geactiveerd.

Cycli/uur	Lengte	Installatie
2	30 min.	Commercieel apparaat
3	20 min.	Commercieel apparaat
4	15 min.	Brandstof-, gas- of elektrisch toestel
5	12 min.	Directe aansluiting op circulatiepomp
6	10 min.	Directe aansluiting op circulatiepomp

8.3 Het instelpunt voor vorstbescherming aanpassen (HLd)

Gebruik dit menu om het bijbehorende instelpunt voor vorstbescherming van de vorstbeschermingsmodus aan te passen.

8.4 Vroege start (ES)

Wanneer de vroege start is geactiveerd, berekent de thermostaat de optimale starttijd voor het bereiken van de gewenste temperatuur binnen de geprogrammeerde tijd.

8.5 Pompbescherming (PP)

Bij warmwaterinstallaties wordt het aanbevolen om de pomp minstens 15 seconden per 24 uur te activeren om vastlopen te voorkomen.

1 Installatie en bedrading

1.1 De thermostaat installeren

Moet worden geïnstalleerd door een gecertificeerde persoon. Zorg er voor uw eigen veiligheid voor dat de netvoeding is uitgeschakeld voordat u met de bedrading gaat werken.

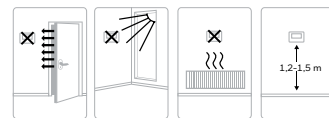

1.2 Installatieprocedure

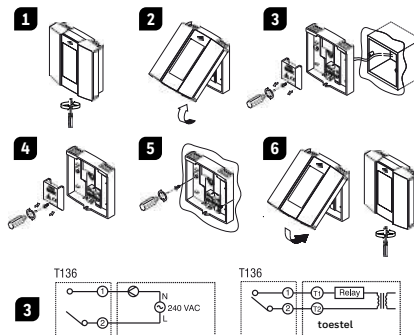

- 1 Verwijder de schroef waarmee de bedieningsmodule aan de voeding is bevestigd.
- 2 Til de bedieningsmodule op om deze van de voeding te verwijderen.
- 3 Verwijder de voeding, de schroef waarmee de kabelafdekking vastzit en sluit de thermostaat aan.
- 4 Bevestig de kabelafdekking zodra de bedrading is aangesloten.
- 5 Bevestig de voeding met de bevestigingsgaten aan het elektrische kastje.
- 6 Bevestig de bedieningsmodule aan de voeding met de schroef.
- 7 Schakel de voeding van het verwarmingssysteem weer in.

4 Instellingen voor tijd/datum

- 1 Druk op **⌚**: het urenssegment knippert.
- 2 Druk op **▲▼** om het uur in te stellen.
- 3 Druk op **⌚**: het minutensegment knippert.
- 4 Druk op **▲▼** om de minuten in te stellen.
- 5 Druk op **📅**: de datum knippert.
- 6 Druk op **▲▼** om de datum in te stellen.
- 7 Druk op **⏪** om af te sluiten.

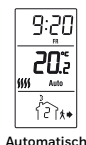

Automatisch

5 Bedrijfsmodi

5.1 Automatisch

Voert het schema uit. Druk op **Auto** om de automatische modus te activeren.

5.2 Handmatig

Houdt een constante temperatuur aan. Druk op **⏸** om de handmatige modus te activeren en de temperatuur in te stellen met **▲▼**.

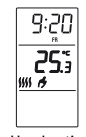

Handmatig

5.3 Vorstbescherming

Houdt het instelpunt voor vorstbescherming tijdens langdurige afwezigheid aan. Het instelpunt voor vorstbescherming is voorgeprogrammeerd op 10 °C.

- 1 Druk op **⏸** gedurende 1 seconde om de handmatige modus te activeren. Houd **⏸** gedurende 3 seconden ingedrukt. Het pictogram **❄** wordt weergegeven. Voor het uitschakelen van de vorstbeschermingsmodus activeert u de automatische of handmatige modus.

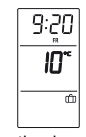

Vorstbescherming

7 Schema aanpassen

- 1 Druk op de knop van het programma dat u wilt aanpassen.
- 2 Geef de begintijd van het programma aan met de knoppen **▲▼**.
- 3 Druk opnieuw op de programmaknop.
- 4 Geef de gewenste temperatuur aan met de knoppen **▲▼**.
- 5 Druk op **⏪** om af te sluiten.



De thermostaat is uitgerust met de functie Vroeg starten; raadpleeg Geavanceerde programmering.

8 Geavanceerde programmering

Houd de knop Auto gedurende 3 seconden ingedrukt voor toegang tot geavanceerde programmering. Druk vervolgens op Auto om een menu te selecteren.

Menu's	Standaard	Opties
PPd MO	4	0, 2, 4
PPd TU	4	0, 2, 4
PPd WE	4	0, 2, 4
PPd TH	4	0, 2, 4
PPd FR	4	0, 2, 4
PPd SA	2	0, 2, 4
PPd SU	2	0, 2, 4
CPH	5	2, 3, 4, 5, 6
HLd	10 °C	5 °C tot 28 °C
ES	OF (Off, Uit)	OF/ON (UIT/AAN)
PP	OF (Off, Uit)	OF/ON (UIT/AAN)

- 1 Druk op Auto totdat het gewenste menu wordt weergegeven.
- 2 Gebruik voor aanpassing van de standaardprogrammering de knoppen **▲▼** en selecteer een van de beschikbare opties.
- 3 Druk op **⏪** om af te sluiten.

9 Technische kenmerken

Voeding: 2 AAA-alkalinebatterijen (LR03)

Max. weerstandsbelasting: 5A @ 240 VAC

Max. inductieve belasting: 2A @ 240 VAC

Externe invoer: 12 VDC / ± 10% / 5 mA

Bedieningsapparaat: Elektronisch

Automatische actie: Type 1B

Opslagtemperatuur: -20 °C tot 50 °C

Bedrijfstemperatuur: 0 °C tot 50 °C, 95% relatieve vochtigheid zonder condensatie

Instelbereik voor temperatuur: 5 °C tot 28 °C

Instelinterval voor temperatuur: 0,5 °C

Resolutie voor temperatuurweergave: 0,1 °C

Nauwkeurigheid van temperatuurweergave: ± 0,3 °C

Software: Klasse A

Mate van bescherming: IP 20

Omgeving: normale vervuiling

Naleving van milieuwetgeving: RoHS-richtlijn 2011/65/EU

Bk-electronic GmbH
Hardhofweg 40
74821 Mosbach
Duitsland

Ga voor hulp bij dit product naar livewell.honeywellhome.com

resideo

© 2019 Resideo Technologies, Inc.
Dit product is vervaardigd door Resideo en zijn dochterondernemingen.
Het Honeywell Home-handelsmerk wordt gebruikt onder licentie van Honeywell International Inc. Alle rechten voorbehouden.

33-00054FN-02



T136 Termostato Programable

Guía de Instalación y Uso

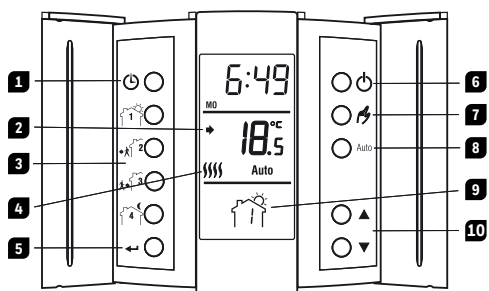

- 1 Ajuste hora/día
- 2 Temperatura de ajuste mostrada cuando aparece la flecha
- 3 Ajuste de programas
- 4 Calefacción encendida
- 5 Volver/Salir
- 6 Encender/Apagar
- 7 Modo manual
- 8 Modo automático
- 9 Programa en curso
- 10 Botones de ajuste

2 Conexión de un control remoto

El termostato está equipado de una entrada que permite, mediante un control remoto telefónico o un sistema de automatización del hogar, cambiar el modo de funcionamiento normal a Protección Antihielo y viceversa.

NOTA: Para más detalles del cableado y manejo del controlador telefónico o del sistema de automatización del hogar, consulte los manuales de dichos sistemas.

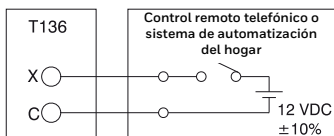

3 Instalación de las pilas

A partir de la primera instalación de las pilas el termostato realiza una secuencia de pruebas que dura aproximadamente 5 segundos.

El termostato mostrará un icono **BATT** indicando que las pilas deben cambiarse. Este icono aparecerá durante 60 días; después de este periodo, el termostato apagará la calefacción. Después del cambio de pilas, deberá ajustar la hora y el día; todos los demás ajustes de programas se mantienen en una memoria protegida.

Botón Encendido/Apagado

El termostato está provisto de un botón para Encendido/Apagado que permite colocarlo en modo desactivado cuando la calefacción no es necesaria (p.ej. en verano). Esto no afectará al ajuste de la hora ni la programación.

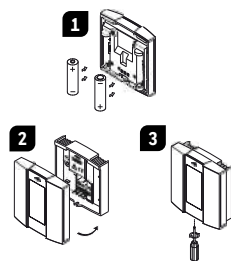

5.4 Anulación Temporal

Cuando el termostato está en modo Auto o Antihielo, es posible anularlos por un periodo de dos (2) horas. El termostato mantendrá la temperatura seleccionada por un periodo de dos horas y luego volverá al modo de funcionamiento anterior. Ajuste la temperatura deseada con los botones ▲▼. El icono del modo anulado parpadeará para indicar la anulación.

6 Programa por Defecto

El termostato viene con el siguiente programa de calefacción por defecto:

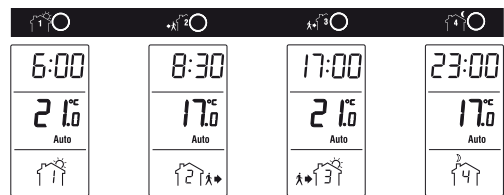

Hora de levantarse y temperatura deseada
 Hora de salir y temperatura de ahorro
 Hora de regreso y temperatura de confort
 Hora de irse a dormir y temperatura durante la noche

Los programas 1 y 4 se repiten de Lunes a Domingo.

Los programas 2 y 3 se repiten de Lunes a Viernes.

8.1 Modificar el Número de Programas por Día (PPd)

Puede seleccionar el número de programas a ejecutar cada día de la semana.

NOTA: Cuando se seleccione (0), el termostato mantendrá la temperatura de la programación anterior.

8.2 Modificar los Ciclos de Calefacción (CPH)

Mientras más cortos sean los ciclos mayor será el confort. Por el contrario, el sistema de calefacción se encenderá más a menudo.

Ciclos/hora	Duración	Sistema de Calefacción
2	30 min.	Unidad comercial
3	20 min.	Unidad comercial
4	15 min.	Caldera de gasóleo, gas o eléctrica
5	12 min.	Bomba
6	10 min.	Bomba

8.3 Modificar la temperatura Antihielo (HLd)

Use este menú para modificar la temperatura Antihielo asociada al modo Antihielo.

8.4 Arranque anticipado (ES)

Cuando el Arranque Anticipado está activado, el termostato calcula el tiempo óptimo para activar el sistema de calefacción para alcanzar así la temperatura deseada a la hora establecida por el usuario.

8.5 Protección de Bomba (PP)

Para los sistemas de calefacción por agua caliente, se recomienda hacer girar la bomba un mínimo de 1 minuto cada 24 horas para evitar el bloqueo de la misma.

1 Instalación y Conexiones

1.1 Instalación y Conexiones

Debe ser instalado por una persona competente. Para su protección, asegure que la tensión eléctrica ha sido desconectada antes de acceder al cableado.

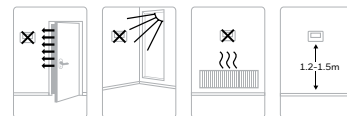

1.2 Instalación

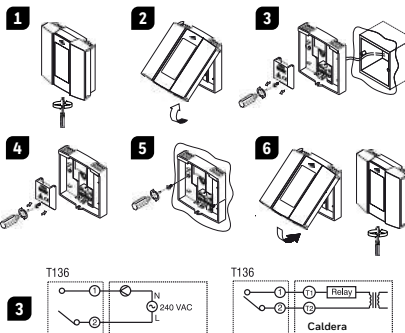

- 1 Retire los tornillos que mantiene la placa de montaje unida al termostato.
- 2 Levante suavemente la parte inferior del termostato para retirarlo de su base.
- 3 Destornille la tapadera de los cables, retirela y realice las conexiones apropiadas.
- 4 Una vez hechas las conexiones vuelva a colocar la tapadera.
- 5 Fije la placa de montaje a la pared o caja eléctrica usando los orificios de montaje.
- 6 Coloque el termostato sobre la base y apriete el tornillo de sujeción.
- 7 Conecte la alimentación eléctrica al sistema de calefacción.

4 Ajuste de la hora y el día

- 1 Presione **⌚**; la hora parpadeará.
- 2 Ajuste la hora utilizando los botones ▲▼.
- 3 Presione **⌚**; la sección de los minutos aparecerá intermitentemente.
- 4 Ajuste los minutos utilizando los botones ▲▼.
- 5 Presione **⌚**; el día aparecerá intermitentemente.
- 6 Ajuste el día utilizando botones ▲▼. (MO= lunes, TU= martes, WE= miércoles, TH= jueves, FR= viernes, SA= sábado y SU= domingo).
- 7 Presione **↩** para salir.

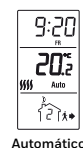

Automático

5 Modos de Funcionamiento

5.1 Automático

Ejecuta el programa horario. Pulse **AUTO** para activarlo.



Manual

5.2 Manual

Mantiene una temperatura constante. Pulse **⏸** para activarlo y ajuste la temperatura usando ▲▼.



Antihielo

5.3 Antihielo

Mantiene el modo Antihielo durante una ausencia prolongada. La temperatura Antihielo está fijada a 10°C.

- 1 Pulse **⏸** durante un segundo para activar el modo Manual. Mantener pulsado **⏸** durante 3 segundos. El icono **⏸** icon se mostrará. Para desactivar el modo Antihielo, active el modo **AUTO** o Manual.

7 Modificar el Programa

- 1 Pulse el botón del programa que desea modificar.
- 2 Ajuste la hora de inicio para este programa utilizando los botones ▲▼.
- 3 Pulse nuevamente el botón del programa.
- 4 Ajuste la temperatura deseada para este programa utilizando los botones ▲▼.
- 5 Pulse **↩** para salir.



8 Programación Avanzada

Pulse el botón Auto durante 3 segundos para acceder a la Programación Avanzada. Después, pulse el botón Auto para seleccionar el menú.

Menú	Por defecto	Opciones
PPd MO	4	0, 2, 4
PPd TU	4	0, 2, 4
PPd WE	4	0, 2, 4
PPd TH	4	0, 2, 4
PPd FR	4	0, 2, 4
PPd SA	2	0, 2, 4
PPd SU	2	0, 2, 4
CPH	5	2, 3, 4, 5, 6
HLd	10°C	5°C to 28°C
ES	OF (desactivado)	OF (desactiv.)/ON (activ.)
PP	OF (desactivado)	OF (desactiv.)/ON (activ.)

- 1 Presione Auto para seleccionar el menú deseado.
- 2 Para modificar el valor por defecto, use los botones ▲▼.
- 3 Pulse **↩** para salir.

9 Características técnicas

Alimentación: 2 pilas alcalinas tipo AAA (LR03)
Carga resistiva máxima: 5 A @ 240 Vca
Carga inductiva máxima: 2 A @ 240 Vca
Entrada Auxiliar (control remoto): 12 Vcc / ± 10% / 5 mA
Dispositivo de control: Electrónico
Acción automática: Tipo 1 B
Temperatura de almacenamiento: -20 a 50°C
Temperatura de operación: 0 a 50°C (95 % humedad relativa sin condensación)
Rango de ajuste de temperatura: 5 a 28°C
Incrementos ajuste temperatura: 0,5°C
Resolución de la pantalla: 0,1°C
Precisión lectura de temperatura: ± 0,3°C
Software: Clase A
Grado de protección: IP 20
Medio ambiente: normalmente contaminado
Cumplimiento de la norma ambiental: Directriz RoHS 2011/65/EU

Bk-electronic GmbH
 Hardhofweg 40
 74821 Mosbach
 Germany

Para asistencia sobre este producto visite livewell.honeywellhome.com



© 2019 Resideo Technologies, Inc.
 This product manufactured by Resideo and its affiliates.
 The Honeywell Home trademark is used under license from Honeywell International Inc. All rights reserved.



Termostato programmabile T136

Guida di installazione e uso

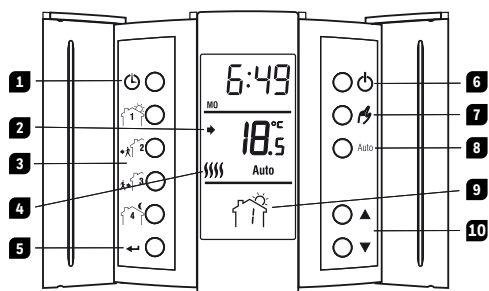

- 1 Impostazioni giorno/ora
- 2 Setpoint visualizzato alla comparsa della freccia
- 3 Impostazioni programma
- 4 Riscaldamento attivo
- 5 Invio/uscita
- 6 Accensione/spengimento
- 7 Modalità manuale
- 8 Modalità automatica
- 9 Programma attuale
- 10 Pulsanti di regolazione

2 Cablaggio dell'ingresso remoto

Il termostato è dotato di un ingresso remoto che consente il collegamento di un attivatore telefonico o di un sistema domotico per passare dalla modalità di funzionamento normale a quella antigelo o viceversa.

NOTA: per i dettagli sul cablaggio e l'uso dell'attivatore telefonico o del sistema domotico, fare riferimento alle istruzioni dei modelli corrispondenti.

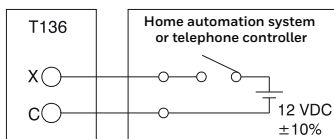

3 Installazione delle pile

Quando si inseriscono per la prima volta le pile, l'unità effettua una serie di prove per 5 secondi circa.

Il termostato visualizza un'icona **BATT** che indica la necessità di sostituire le pile. Questa icona viene visualizzata per 60 giorni; trascorso tale periodo, il termostato spegne l'apparecchio di riscaldamento. Dopo la sostituzione delle pile, è necessario riprogrammare le impostazioni di ora e giorno; tutte le altre impostazioni sono salvate in una memoria protetta.

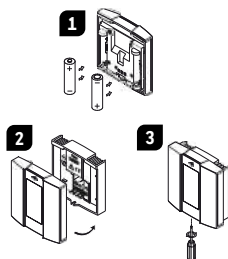

Pulsante di accensione/spengimento

Il termostato è dotato di un pulsante di accensione/spengimento che permette di portarlo in modalità Sleep quando non è necessario (ad es. in estate). Ciò non influisce sull'orologio o sulla programmazione.

5.4 Bypass temporaneo

Quando il termostato è in modalità automatica o antigelo, è possibile bypassare la modalità per due (2) ore. Il termostato mantiene la temperatura di bypass per due (2) ore, per poi tornare alla modalità di funzionamento precedente. Impostare la temperatura con i pulsanti **▲▼**. L'icona corrispondente alla modalità bypassata lampeggia per indicare il bypass.

6 Programma predefinito

Il termostato è preconfigurato come segue:

6:00 21.0 Auto 	8:30 17.0 Auto 	17:00 21.0 Auto 	23:00 17.0 Auto
Ora di sveglia e temperatura desiderata	Ora di uscita da casa e temperatura durante l'assenza	Ora di ritorno a casa e temperatura desiderata	Ora a cui si va a dormire e temperatura durante la notte

I programmi 1 e 4 vengono ripetuti da lunedì a domenica.
I programmi 2 e 3 vengono ripetuti da lunedì a venerdì.

8.1 Modifica del numero di programmi al giorno (PPd)

È possibile scegliere il numero di programmi da eseguire per ogni giorno della settimana.

NOTA: quando si seleziona 0 (nessuno), il termostato mantiene il setpoint di temperatura dell'ultimo programma.

8.2 Modifica dei cicli di riscaldamento (CPH)

Più brevi sono i cicli, maggiore è il comfort. Tuttavia, quando si utilizzano cicli più brevi, l'attivazione del sistema di riscaldamento è più frequente.

Cicli/ora	Lunghezza	Installazione
2	30 min.	Unità commerciale
3	20 min.	Unità commerciale
4	15 min.	Apparecchio di riscaldamento a combustibile, a gas, elettrico
5	12 min.	Cablaggio diretto al circolatore
6	10 min.	Cablaggio diretto al circolatore

8.3 Modifica del setpoint della protezione antigelo (HLd)

Utilizzare questo menu per modificare il setpoint della protezione antigelo associato alla modalità antigelo.

8.4 Avvio anticipato (ES)

Quando è attivato l'avvio anticipato, il termostato calcola l'ora di avvio ottimale per raggiungere la temperatura desiderata all'ora programmata.

8.5 Protezione della pompa (PP)

Per gli impianti ad acqua calda, è consigliabile attivare la pompa per almeno 15 secondi ogni 24 ore, in modo da evitarne il grippaggio.

1 Installazione e cablaggio

1.1 Installazione del termostato

L'installazione deve essere effettuata da una persona competente. Per ragioni di sicurezza, verificare che l'alimentazione di rete sia scollegata prima di accedere ai cavi.

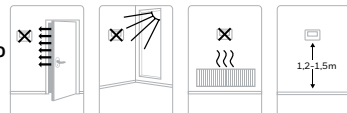

1.2 Procedura di installazione

- 1 Rimuovere le vite che fissa il modulo di comando alla base di alimentazione.
- 2 Sollevare il modulo di comando per staccarlo dalla base di alimentazione.
- 3 Sulla base di alimentazione, svitare le vite del pannello di copertura dei cavi e collegare il termostato.
- 4 Terminato il cablaggio, riposizionare il pannello di copertura dei cavi.
- 5 Fissare la base di alimentazione alla scatola elettrica utilizzando i fori di montaggio.
- 6 Montare il modulo di comando sulla base di alimentazione e fissarlo con l'apposita vite.
- 7 Ripristinare l'alimentazione dell'impianto di riscaldamento.

4 Impostazioni di ora e giorno

- 1 Premere **⌚**: il segmento dell'ora lampeggia.
- 2 Premere **▲▼** per impostare l'ora.
- 3 Premere **⌚**: il segmento dei minuti lampeggia.
- 4 Premere **▲▼** per impostare i minuti.
- 5 Premere **⌚**: il giorno lampeggia.
- 6 Premere **▲▼** per impostare il giorno.
- 7 Premere **↩** per uscire.



Automatica

5 Modalità di funzionamento

5.1 Automatica

Esegue il programma. Premere **Auto** per attivare la modalità automatica.



Manuale

5.2 Manuale

Mantiene una temperatura costante. Premere **⏸** per attivare la modalità manuale e impostare la temperatura con **▲▼**.



Antigelo

5.3 Antigelo

Mantiene il setpoint della protezione antigelo durante un'assenza prolungata. Il setpoint della protezione antigelo è preimpostato a 10 °C.

- 1 Premere **⏸** per 1 secondo per attivare la modalità manuale. Tenere premuto **⏸** per 3 secondi. Viene visualizzata l'icona **🔒**. Per disattivare la modalità antigelo, attivare la modalità automatica o manuale.

7 Modifica del programma



- 1 Premere il pulsante associato al programma che si desidera modificare.
- 2 Inserire l'ora di avvio del programma con i pulsanti **▲▼**.
- 3 Premere di nuovo il pulsante del programma.
- 4 Impostare la temperatura desiderata con i pulsanti **▲▼**.
- 5 Premere **↩** per uscire.

Il termostato è dotato della funzione di avvio anticipato (v. il punto "Programmazione avanzata").

8 Programmazione avanzata

Per accedere alla programmazione avanzata, tenere premuto il pulsante "Auto" per 3 secondi. Successivamente, premere "Auto" per selezionare un menu.

Menu	Progr. predefinita	Opzioni
PPd MO	4	0, 2, 4
PPd TU	4	0, 2, 4
PPd WE	4	0, 2, 4
PPd TH	4	0, 2, 4
PPd FR	4	0, 2, 4
PPd SA	2	0, 2, 4
PPd SU	2	0, 2, 4
CPH	5	2, 3, 4, 5, 6
HLd	10 °C	5... 28 °C
ES	OF (off)	OF/ON
PP	OF (off)	OF/ON

- 1 Premere "Auto" fino a visualizzare il menu desiderato.
- 2 Per modificare la programmazione predefinita, utilizzare i pulsanti **▲▼** e scegliere tra le opzioni disponibili.
- 3 Premere **↩** per uscire.

9 Dati tecnici

Alimentazione: 2 pile alcaline AAA (LR03)
Carico resistivo max: 5 A a 240 V CA
Carico induttivo max: 2 A a 240 V CA
Ingresso remoto: 12 V CC / ±10% / 5 mA
Dispositivo di controllo: elettronico
Azione automatica: tipo 1B
Temperatura di stoccaggio: -20 ... 50 °C
Temperatura operativa: 0 ... 50 °C, 95% di umidità relativa senza condensa
Campo setpoint di temperatura: 5 ... 28 °C
Intervallo setpoint di temperatura: 0.5 °C
Risoluzione della temperatura: 0.1 °C
Precisione di lettura della temperatura: ±0.3 °C
Software: Classe A
Grado di protezione: IP20
Ambiente: inquinamento normale
Conformità ambientale: Direttiva RoHS 2011/65/EU

Bk-electronic GmbH
 Hardhofweg 40
 74821 Mosbach
 Germania

Per assistenza su questo prodotto, accedere al sito livewell.honeywellhome.com

resideo

© 2019 Resideo Technologies, Inc.
 Prodotto realizzato da Resideo e sue affiliate.
 Il marchio commerciale Honeywell Home viene utilizzato su licenza di Honeywell International Inc.
 Tutti i diritti riservati.

33-00054SI-02



Programovatelný termostat T136

Návod pro instalaci a používání

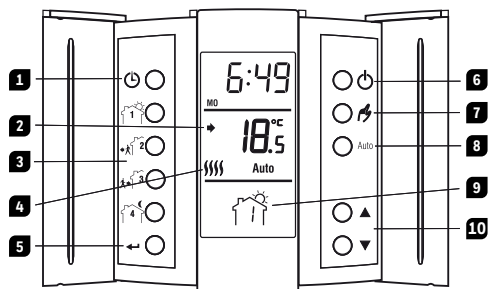

- 1 Nastavení hodin/dne
- 2 Když se zobrazí šipka, je zobrazena nastavená teplota
- 3 Nastavení programu
- 4 Vytápění je zapnuté
- 5 Návrat/odchod
- 6 Napájení (zapnuté/vypnuté)
- 7 Ruční režim
- 8 Automatický režim
- 9 Aktuální program
- 10 Tlačítka nastavení

2 Zapojení dálkového ovládání

Termostat je vybaven vstupem pro dálkové ovládání, který umožňuje připojení řídicí jednotky pro telefon nebo systému automatizace domácnosti pro přepínání z normálního režimu do režimu ochrany před zamrznutím a naopak.

POZNÁMKA: Podrobnosti o zapojení a používání řídicí jednotky pro telefon nebo automatizovaného systému řízení domácnosti jsou uvedeny v návodech pro jednotlivé modely.

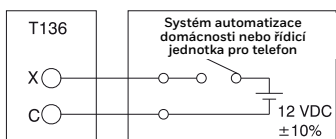

3 Vložení baterií

Když poprvé vkládáte baterie, jednotka spustí asi 5sekundovou sekvenci testů.

Na displeji termostatu se zobrazí ikona **BAT**, která značí, že je nutné vyměnit baterie. Tato ikona bude zobrazena po dobu 60 dnů; po této době termostat vypne váš systém vytápění. Poté, co jsou baterie vyměněny, musíte přeprogramovat nastavení hodin a dne. Všechna ostatní nastavení jsou uchována v chráněné paměti.

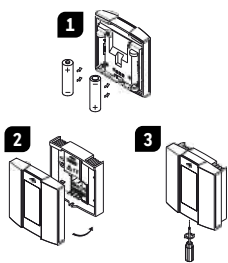

Vypínač

Termostat je vybaven vypínačem, kterým jej lze přepnout do režimu spánku, když není nutná jeho funkce (např. v létě). To neovlivní nastavení času a dne.

5.4 Dočasné přerušení

Pokud je termostat nastaven na automatický režim nebo režim ochrany před zamrznutím, můžete tento režim přerušit na dvě (2) hodiny. Termostat bude udržovat teplotu po dobu dvou (2) hodin. Poté se vrátí do dříve nastaveného provozního režimu. Nastavte teplotu tlačítky **▲▼**. Ikona přerušeno režimu bude blikáním indikovat, že byl režim přerušen.

6 Předprogramovaný rozvrh

Termostat je předprogramován následujícím rozvrhem:



Programy 1 a 4 se opakují od pondělí do neděle.

Programy 2 a 3 se opakují od pondělí do pátku.

8.1 Úprava počtu programů za den (PPd)

Můžete vybrat počet programů, které se mají provádět pro každý den v týdnu.

POZNÁMKA: Pokud není nic vybráno (0), termostat bude udržovat nastavenou teplotu posledního programu.

8.2 Úprava cyklů vytápění (CPH)

Čím jsou cykly kratší, tím je vyšší váš komfort. Pokud ale budete používat kratší cykly, váš systém bude aktivován častěji.

Cykly/hodina	Délka	Instalace
2	30 min.	Komerční jednotka
3	20 min.	Komerční jednotka
4	15 min.	Oléjové/plynové/elektrické kotle
5	12 min.	Přímé připojení k oběhovému čerpadlu
6	10 min.	Přímé připojení k oběhovému čerpadlu

8.3 Úprava nastavení ochrany proti zamrznutí (HLd)

Použijte tuto nabídku pro nastavení teploty pro režim ochrany proti zamrznutí.

8.4 Včasný start (ES)

Pokud je tato funkce aktivována, termostat vypočítá optimální čas spuštění, aby bylo dosaženo požadované teploty v naprogramovaném čase.

8.5 Ochrana čerpadla (PP)

V instalacích teplé užitkové vody se doporučuje, aby bylo čerpadlo aktivováno alespoň na 15 sekund jednou za 24 hodin, aby se předešlo zadření.

1 Instalace a zapojení

1.1 Umístění termostatu

Termostat musí být instalován kompetentní osobou. Aby byla zajištěna vaše bezpečnost, před prací na zapojení musí být napájení VYPNUTÉ.

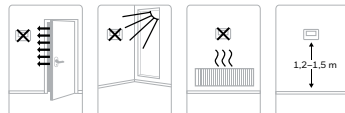

1.2 Postup instalace

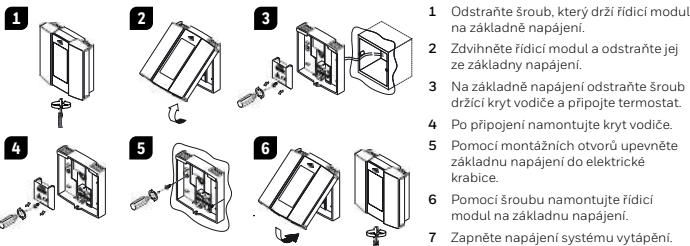

4 Nastavení času a dne

- 1 Stiskněte **⌚**, segment hodiny začne blikat.
- 2 Stisknutím **▲▼** nastavte hodinu.
- 3 Stiskněte **⌚**, segment minut začne blikat.
- 4 Stisknutím **▲▼** nastavte minuty.
- 5 Stiskněte **⌚**, segment dne začne blikat.
- 6 Stisknutím **▲▼** nastavte den.
- 7 Ukončete stisknutím **←**.

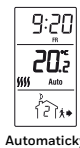

Automatický

5 Provozní režimy

5.1 Automatický

Funguje podle nastaveného rozvrhu. Automatický režim se spouští stisknutím tlačítka **Auto**.

5.2 Ruční

Udržuje stálou teplotu. Ruční režim se spouští stisknutím **⌚**. Poté je nutné nastavit teplotu pomocí **▲▼**.

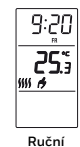

Ruční

5.3 Ochrana proti zamrznutí

V období dlouhé nepřítomnosti udržuje nastavenou teplotu ochrany proti zamrznutí. Teplota ochrany proti zamrznutí je předem nastavena na 10 °C.

- 1 Aktivujte ruční režim stisknutím **⌚** po dobu 1 sekundy. Příklad: **⌚** po dobu 3 sekund. Zobrazí se ikona **❄**. Pokud chcete deaktivovat režim ochrany proti zamrznutí, aktivujte automatický nebo ruční režim.

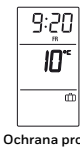

Ochrana proti zamrznutí

7 Úprava rozvrhu



- 1 Stiskněte tlačítko programu, který chcete upravit.
- 2 Pomocí tlačítek **▲▼** vyberte čas spuštění programu.
- 3 Znovu stiskněte tlačítko programu.
- 4 Pomocí tlačítek **▲▼** vyberte požadovanou teplotu.
- 5 Ukončete stisknutím **←**.

Pokud je termostat vybaven funkcí včasnýho startu, přejděte na Rozšířené programování (Část 8).

8 Rozšířené programování

Do rozšířeného programování přejdete stisknutím tlačítka **Auto** na 3 sekundy. Poté stiskněte **Auto** a vyberte nabídku.

Nabídka	Výchozí hodnota	Možnosti
PPd MO	4	0, 2, 4
PPd TU	4	0, 2, 4
PPd WE	4	0, 2, 4
PPd TH	4	0, 2, 4
PPd FR	4	0, 2, 4
PPd SA	2	0, 2, 4
PPd SU	2	0, 2, 4
CPH	5	2, 3, 4, 5, 6
HLd	10 °C	5 °C až 28 °C
ES	OF (off)	OF/ON
PP	OF (off)	OF/ON

- 1 Držte stisknuté **Auto**, dokud se nezobrazí požadovaná nabídka.
- 2 Pro úpravu výchozího nastavení použijte tlačítka **▲▼** a vyberte z dostupných možností.
- 3 Ukončete stisknutím **←**.

9 Technické údaje

Napájení: 2 AAA alkalické baterie (LR03)

Max. odporové zatížení: 5 A při 240 VAC

Maximální indukční zatížení: 2 A při 240 VAC

Dálkové ovládání: 12 VDC, / ± 10 %, 5 mA

Ovládání: elektronické

Automatická funkce: Typ 1 B

Teplota pro skladování: -20°C až 50°C

Teplota za provozu: 0°C až 50°C, relativní vlhkost vzduchu 95 % bez kondenzace

Rozsah nastavení teploty: 5 °C až 28 °C

Interval nastavení teploty: 0,5 °C

Rozlišení zobrazení teploty: 0,1 °C

Přesnost zobrazené teploty: ± 0,3 °C

Software: třída A

Stupeň krytí: IP 20

Prostředí: normálně znečištěné

Ochrana životního prostředí: ve shodě se směrnicí RoHS 2011/65/EU

Bk-electronic GmbH
Hardhofweg 40
74821 Mosbach
Germany

Pokud potřebujete pomoc s tímto produktem, navštivte web [livewell.honeywellhome.com](http://www.livewell.honeywellhome.com)

resideo

© 2019 Resideo Technologies, Inc.
Tento produkt je vyráběn společností Resideo s jejími přidruženými společnostmi.
Ochranná známka Honeywell Home je používána na základě licence od společnosti Honeywell International Inc. Všechna práva vyhrazena.

33-00054CK-02



Programovateľný termostat T136

Inštaláčna a používateľská príručka

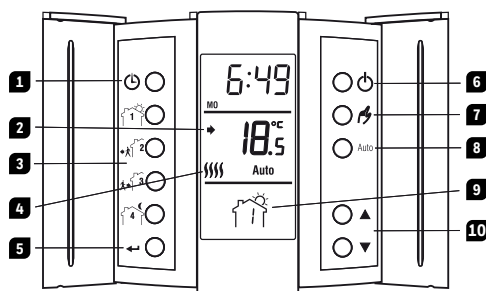

- 1 Nastavenie hodín/dňa
- 2 Po zobrazení šípky sa zobrazí nastavená hodnota
- 3 Nastavenie programu
- 4 Zapnuté vykurovanie
- 5 Vrátit/Skončiť
- 6 Napájanie (zap./vyp.)
- 7 Manuálny režim
- 8 Automatický režim
- 9 Aktuálny program
- 10 Tlačidlá nastavenia

2 Zapojenie diaľkového vstupu

Termostat je vybavený diaľkovým vstupom, ktorý umožňuje pripojenie telefónneho ovládača alebo systému domácej automatizácie na prepnutie z normálneho prevádzkového režimu na režim Ochrana pred mrazom alebo naopak.

POZNÁMKA: Bližšie informácie o zapojení a prevádzke telefónneho ovládača alebo systému domácej automatizácie nájdete v návode na použitie jednotlivých modelov.

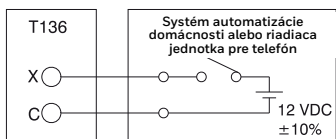

3 Inštalácia batérií

Po prvom vložení batérií spustí jednotka sekvenciu testovania, ktorá trvá približne 5 sekúnd.

Termostat zobrazí ikonu , ktorá indikuje, že je potrebné vymeniť batérie. Táto ikona bude zobrazená 60 dní. Po uplynutí tejto doby termostat vypne vykurovaciu jednotku. Po výmene batérií budete musieť preprogramovať nastavenie hodín a dňa. Všetky ostatné programy sú uložené v chránenej pamäti.

Vypínač

Termostat je vybavený vypínačom, ktorý umožňuje prepnutie termostatu do režimu spánku, keď nie je potrebné jeho použitie (napr. cez leto). Nebude to mať vplyv na hodiny alebo programy.

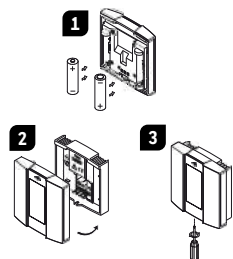

5.4 Dočasné prerušenia

Keď je termostat v automatickom alebo manuálnom režime, môžete režim obísť na 2 hodiny. Termostat bude udržiavať teplotu prerušenia dve (2) hodiny a potom sa vráti do predchádzajúceho prevádzkového režimu. Teplotu nastavte pomocou tlačidla . Ikona zodpovedajúca obchádzanému režimu bude blikať a oznamovať tak vynechanie.

6 Predprogramovaný harmonogram

Termostat je predprogramovaný s nasledovným harmonogramom:



Programy 1 a 4 sa opakujú od pondelka do nedele.

Programy 2 a 3 sa opakujú od pondelka do piatku.

8.1 Upravenie čísla programov na deň (PPd)

Môžete vybrať čísla programov, ktoré sa majú vykonať pre každý deň v týždni.

POZNÁMKA: Keď nie je vybraný žiadny (0), termostat bude udržiavať nastavenú hodnotu teploty posledného programu.

8.2 Upravenie vykurovacích cyklov (CPH)

Čím kratšie sú cykly, tým väčšie je vaše pohodlie. Pri používaní kratších cyklov sa však váš systém aktivuje častejšie.

Cykly/hod.	Dĺžka	Inštalácia
2	30 min.	Komerčná jednotka
3	20 min.	Komerčná jednotka
4	15 min.	Palivový, plynový a elektrický kotol
5	12 min.	Priame zapojenie k obehovému čerpadlu
6	10 min.	Priame zapojenie k obehovému čerpadlu

8.3 Upravenie nastavenej hodnoty ochrany pred mrazom (HLd)

Táto ponuka slúži na zmenu nastavenej hodnoty ochrany pred mrazom v režime ochrany pred mrazom.

8.4 Včasné spustenie (ES)

Keď je aktivovaný režim Včasné spustenie, termostat vypočíta optimálny čas spustenia, aby sa dosiahla požadovaná teplota v naprogramovanom nastavenom čase.

8.5 Ochrana čerpadla (PP)

Pri inštalácii s teplovodným vykurovaním sa odporúča aktivovať čerpadlo aspoň na 15 sekúnd každých 24 hodín, aby sa zabránilo zadrienu.

1 Inštalácia a zapojenie

1.1 Nainštalujte termostat

Produkt môže inštalovať len kompetentná osoba. Kvôli zabezpečeniu vašej bezpečnosti sa pred prístupom k elektrickému vedeniu uistite, že sieťové napájanie je vypnuté.

1.2 Postup inštalácie

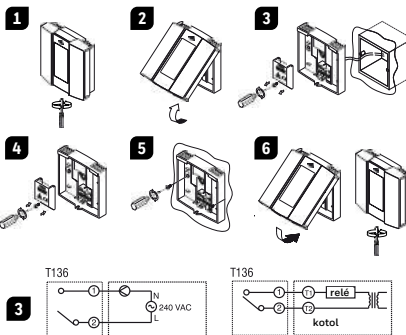

- 1 Odstráňte skrutku, ktorá drží riadiaci modul v napájacej základni.
- 2 Nadvihnite riadiaci modul a vyberte ho z napájacej základne.
- 3 Na napájacej základni odstráňte skrutku, ktorá drží kryt elektrického vedenia a pripojte termostat.
- 4 Po dokončení všetkých zapojení pripevnite kryt elektrického vedenia.
- 5 Pripevnite napájajúcu základňu k elektrickej skrinke pomocou montážnych otvorov.
- 6 Namontujte riadiaci modul na napájajúcu základňu a zaisťte ho skrutkou.
- 7 Obnovte napájanie vykurovacieho systému.

4 Nastavenie hodín a dňa

- 1 Stlačte : začne blikať segment hodín.
- 2 Stlačte a nastavte hodiny.
- 3 Stlačte : začne blikať segment minút.
- 4 Stlačte a nastavte minúty.
- 5 Stlačte : začne blikať deň.
- 6 Stlačte a nastavte deň.
- 7 Ak chcete toto nastavovanie opustiť, stlačte .



Automatický režim

5 Prevádzkové režimy

5.1 Automatický

Vykonaáva program. Automatický režim aktivujete stlačením možnosti **Auto**.

5.2 Manuálny

Udržiava konštantnú teplotu. Stlačením aktivujete manuálny režim a pomocou nastavte teplotu.



Manuálny režim

5.3 Ochrana pred mrazom

Počas dlhšej neprítomnosti udržiava nastavenú hodnotu ochrany pred mrazom. Nastavená hodnota ochrany pred mrazom je predprogramovaná na 10 °C.

- 1 Na 1 sekundu stlačte a aktivujte manuálny režim. Podržte 3 sekundy. Zobrazí sa ikona . Ak chcete deaktivovať režim ochrany pred mrazom, aktivujte automatický alebo manuálny režim.



Ochrana pred mrazom

7 Upravenie harmonogramu

- 1 Stlačte tlačidlo, ktoré patrí k programu, ktorý chcete upraviť.
- 2 Pomocou tlačidiel zadajte začiatkový čas programu.
- 3 Znovu stlačte tlačidlo programu.
- 4 Pomocou tlačidiel zadajte požadovanú teplotu.
- 5 Ak chcete toto nastavovanie opustiť, stlačte .

Termostat je vybavený funkciou včasného spustenia, pozrite časť Pokročilé programovanie.

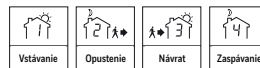

8 Pokročilé programovanie

Na 3 sekundy podržte tlačidlo Auto a vstúpte do pokročilého programovania. Potom stlačte tlačidlo Auto a vyberte ponuku.

Ponuky	Východiskové nastavenie	Možnosti
PPd MO	4	0, 2, 4
PPd TU	4	0, 2, 4
PPd WE	4	0, 2, 4
PPd TH	4	0, 2, 4
PPd FR	4	0, 2, 4
PPd SA	2	0, 2, 4
PPd SU	2	0, 2, 4
CPH	5	2, 3, 4, 5, 6
HLd	10 °C	5 °C až 28 °C
ES	VYP. (vypnuté)	VYP./ZAP.
PP	VYP. (vypnuté)	VYP./ZAP.

- 1 Stláčajte tlačidlo Auto, až kým sa nezobrazí požadovaná ponuka.
- 2 Ak chcete upraviť východiskové programy, použite tlačidlá a vyberte z dostupných možností.
- 3 Ak chcete toto nastavovanie opustiť, stlačte .

9 Technické údaje

Napájanie: 2 alkalické batérie typu AAA (LR03)

Max. odporová záťaž: 5 A @ 240 VAC

Max. indukčná záťaž: 2A @ 240 VAC

Diaľkový vstup: 12 VDC/± 10%/5 mA

Riadiace zariadenie: Elektronické

Automatická činnosť: Typ 1B

Teplota skladovania: -20 °C až 50 °C

Prevádzková teplota: 0 °C až 50 °C, 95 % relatívna vlhkosť bez kondenzácie

Rozsah nastavenej hodnoty teploty: 5 °C až 28 °C

Interval nastavenej hodnoty teploty: 0,5 °C

Rozlíšenie zobrazenia teploty: 0,1 °C

Presnosť zobrazenia teploty: ± 0,3 °C

Softvér: Trieda A

Stupeň ochrany: IP 20

Životné prostredie: normálne znečistené

Súlad so životným prostredím: Smernica RoHS 2011/65/EÚ

Bk-electronic GmbH
Hardhofweg 40
74821 Mosbach
Nemecko

resideo

© 2019 Resideo Technologies, Inc.
Tento produkt vyrába spoločnosť Resideo a jej pobočky.
Ochranná známka Honeywell Home sa používa na základe licencie od spoločnosti Honeywell International Inc. Všetky práva vyhradené.

Ak potrebujete pre tento produkt pomoc, navštívte livewell.honeywellhome.com



Termostat z programowaniem T136

Instrukcja montażu i obsługi

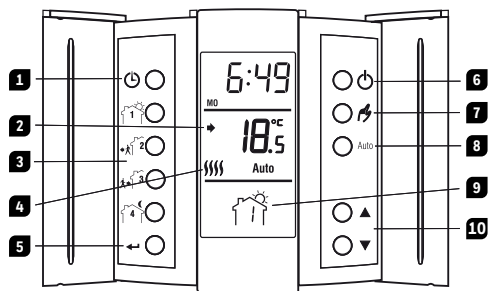

- 1 Ustawienia Czasu/Dnia
- 2 Po pojawieniu się strzałki wyświetla się zadana wartość.
- 3 Ustawienia programu
- 4 Ogrzewanie jest Włączone
- 5 Powrót/Koniec
- 6 Zasilanie (Wł./Wyt.)
- 7 Tryb ręczny
- 8 Tryb automatyczny
- 9 Bieżący program
- 10 Przyciski regulacji

2 Podłączenie przewodów do zdalnego wejścia

Termostat zawiera zdalne wejście, które umożliwia podłączenie sterownika telefonicznego lub systemu automatyki domowej w celu przechodzenia ze standardowego trybu pracy na tryb Ochrona przed mrozem i na odwrót.

UWAGA: Informacje na temat obsługi i podłączenia przewodów do sterownika telefonicznego czy systemu automatyki domowej znajdują się w instrukcji obsługi poszczególnych modeli.

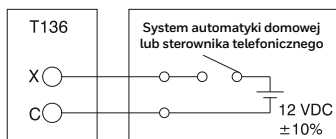

3 Montaż baterii

Jeśli baterie są montowane po raz pierwszy, urządzenie będzie wykonywało testy, trwające około 5 sekund.

Termostat wyświetli ikonę , oznaczającą, że konieczna jest wymiana baterii. Ikona będzie migać przez 60 dni; Po tym czasie termostat wyłączy urządzenie grzewcze. Po wymianie baterii konieczne jest ponowne zaprogramowanie ustawień czasu i dnia; pozostałe zaprogramowane ustawienia są przechowywane w zabezpieczonej pamięci.

Przycisk Wł./Wyt.

Termostat posiada przycisk Wł./Wyt., umożliwiając przełączenie termostatu w tryb uśpienia w momencie, gdy nie jest używany (np. w lecie). Nie wpływa to na zegar oraz zaprogramowane ustawienia.

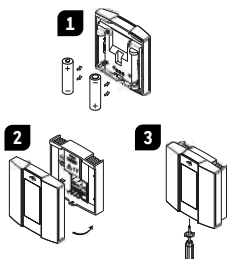

5.4 Tymczasowe pominięcie

Jeśli termostat znajduje się w trybie Autom lub Ochrona przed mrozem, możesz pominąć ten tryb przez dwie (2) godziny. Termostat będzie pomijał temperaturę przez dwie (2) godziny, a następnie wróci do poprzedniego trybu pracy. Ustaw temperaturę za pomocą tych przycisków . Ikona pominiętego trybu będzie migać, informując o pominięciu.

6 Wstępnie zaprogramowany harmonogram

Termostat posiada następujący wstępnie zaprogramowany harmonogram:

Program	Godzina	Temperatura	Tryb
1	6:00	21.0°C	Auto
2	8:30	17.0°C	Auto
3	17:00	21.0°C	Auto
4	23:00	17.0°C	Auto

Pora wstawania i wymagana temperatura

Pora wychodzenia i temperatura podczas nieobecności

Pora powrotu do domu i wymagana temperatura

Pora sniania i temperatura w nocy

Programy 1 oraz 4 powtarzają się od poniedziałku do niedzieli.

Programy 2 oraz 3 powtarzają się od poniedziałku do piątku.

8.1 Zmiana liczby programów na dzień (ang. skrót PpD)

Można wybrać liczbę programów, które mają być wykonane każdego dnia tygodnia.

UWAGA: Jeśli nie wybrano żadnego (0), termostat będzie utrzymywał daną wartość temperatury z ostatniego programu.

8.2 Zmiana cyklu ogrzewania (ang. skrót CPH)

Krótsze cykle zapewniają większy komfort. Jednak przy krótszych cyklach system jest częściej aktywowany.

Cykle/godzina	Długość	Instalacja
2	30 min.	Urządzenie komercyjne
3	20 min.	Urządzenie komercyjne
4	15 min.	Pieć na paliwo, gaz, prąd
5	12 min.	Bezpośrednie podłączenie przewodów do pompy obiegowej
6	10 min.	Bezpośrednie podłączenie przewodów do pompy obiegowej

8.3 Zmiana zadanej wartości Ochrony przed mrozem (ang. skrót HLd)

To menu służy do zmiany zadanej wartości związanej z trybem Ochrona przed mrozem.

8.4 Funkcja Early Start (ES)

Jeśli aktywowano funkcję Early Start, termostat oblicza optymalny czas rozpoczęcia niezbędny do tego, aby o zaprogramowanej porze została osiągnięta wymagana temperatura.

8.5 Ochrona pompy (ang. skrót PP)

W przypadku instalacji gorącej wody zaleca się włączanie pompy przynajmniej na 15 sekund co 24 godziny w celu uniknięcia zablokowania.

1 Montaż i podłączenie przewodów

1.1 Lokalizacja termostatu

Montaż powinien być wykonany przez kompetentną osobę. Ze względów bezpieczeństwa przed przystąpieniem do podłączenia przewodów należy się upewnić, czy zasilanie jest WYŁĄCZONE.

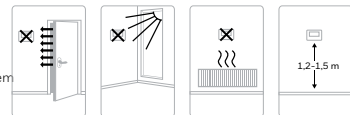

1.2 Procedura montażu

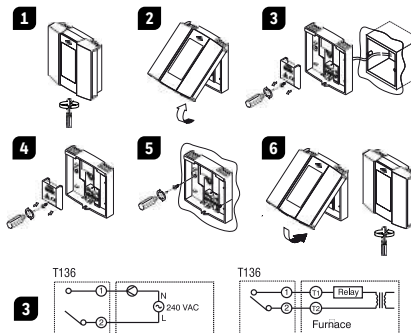

- 1 Wykręć śrubę, mocującą moduł sterowania z podstawy zasilającej.
- 2 Podnieś moduł sterujący, aby go wyjąć z podstawy zasilającej.
- 3 Z podstawy zasilającej wykręć śrubę, mocującą osłonę przewodów i podłącz termostat do prądu.
- 4 Po podłączeniu przewodów zamocuj osłonę przewodów.
- 5 Zamocuj podstawę zasilającą na skrzynce elektrycznej, wykorzystując otwory montażowe.
- 6 Zamontuj moduł sterujący na podstawie zasilającej, mocując za pomocą śruby.
- 7 Przywróć zasilanie systemowi ogrzewania.

4 Ustawienia Czasu i dnia

- 1 Naciśnij , zamiga segment godziny.
- 2 Naciśnij , aby ustawić godzinę.
- 3 Naciśnij , zamiga segment minut.
- 4 Naciśnij , aby ustawić minuty.
- 5 Naciśnij , zamiga segment dnia.
- 6 Naciśnij , aby ustawić dzień.
- 7 Naciśnij , aby zakończyć.

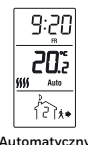

Automatyczny

5 Tryby pracy

5.1 Automatyczny

Wykonuje harmonogram. Naciśnij **Autom**, aby aktywować tryb Autom.

5.2 Ręczny

Utrzymuje stałą temperaturę. Naciśnij , aby aktywować tryb Ręczny i ustaw temperaturę za pomocą .



Ręczny

5.3 Ochrona przed mrozem

Utrzymuje daną wartość Ochrony przed mrozem podczas dłuższej nieobecności. Wartość Ochrony przed mrozem jest wstępnie zaprogramowana na 10°C.

- 1 Naciśnij 1 sekundę, aby aktywować tryb Ręczny. Przytrzymaj przez 3 sekundy. Wyświetli się ikona . Aby dezaktywować tryb Ochrony przed mrozem, aktywuj tryb Autom lub Ręczny.



Ochrona przed mrozem

7 Zmiana harmonogramu

- 1 Naciśnij przycisk związany z programem, który chcesz zmienić.
- 2 Wprowadź czas rozpoczęcia programu za pomocą przycisków .
- 3 Ponownie naciśnij przycisk programu.
- 4 Wprowadź wymaganą temperaturę za pomocą przycisków .
- 5 Naciśnij 8, aby zakończyć.

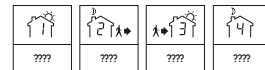

Termostat zawiera funkcję Early Start, zobacz Zaawansowane programowanie.

8 Zaawansowane programowanie

Przyciśnij przycisk Autom przez 3 sekundy, aby przejść do zaawansowanego programowania. Następnie naciśnij przycisk Autom, aby wybrać menu.

Menu	Domyślne	Opcje
PPd MO	4	0, 2, 4
PPd TU	4	0, 2, 4
PPd WE	4	0, 2, 4
PPd TH	4	0, 2, 4
PPd FR	4	0, 2, 4
PPd SA	2	0, 2, 4
PPd SU	2	0, 2, 4
CPH	5	2, 3, 4, 5, 6
HLd	10°C	5°C/28°C
ES	WYŁ. (wyłączone)	WYŁ./WŁ.
PP	WYŁ. (wyłączone)	WYŁ./WŁ.

- 1 Naciśnij przycisk Autom, aż wyświetli się wymagane menu.
- 2 Aby zmienić domyślne programowanie, użyj przycisków i wybierz jedną z dostępnych opcji.
- 3 Naciśnij , aby zakończyć.

9 Specyfikacja techniczna

Zasilanie: 2 baterie alkaliczne AAA (LR03)

Maks. obciążenie rezystancyjne: 5A @ 240 VAC

Maks. obciążenie indukcyjne: 2A @ 240 VAC

Zdalne wejście: 12 VDC / ± 10% / 5 mA

Urządzenie sterujące: Elektroniczne

Praca automatyczna: Typ 1B

Temperatura składowania: Od -20°C do 50°C

Temperatura robocza: 0°C do 50°C, 95% wilgotności względnej bez skraplania

Zakres zadanej wartości temperatury: 5°C do 28°C

Przedział zadanej wartości temperatury: 0,5°C

Rozdzielczość wyświetlacza temperatury: 0,1°C

Dokładność odczytu temperatury: ± 0,3°C

Oprogramowanie: Klasa A

Stopień ochrony: IP 20

Środowisko: standardowe zanieczyszczenie

Zgodność z przepisami dot. środowiska: Dyrektyw RoHS 2011/65/UE

Bk-electronic GmbH
Hardhofweg 40
74821 Mosbach
Germany

resideo

© 2019 Resideo Technologies, Inc.
Ten produkt jest wytwarzany przez firmę Resideo oraz jej spółki powiązane.
Znak handlowy Honeywell Home jest używany na licencji firmy Honeywell International Inc. Wszystkie prawa zastrzeżone.

Informacje na temat tego produktu znajdują się na stronie livewell.honeywellhome.com

33-00054LH-02



T136 Programozható termosztát

Telepítési és használati útmutató

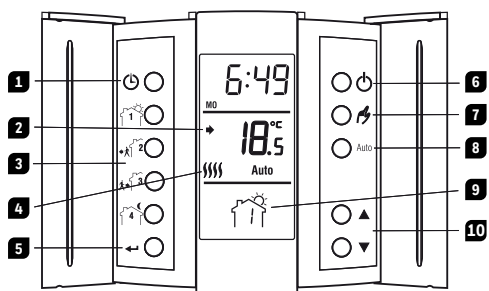

- 1 Óra/nap beállítás
- 2 A nyíl megjelenésekor az alapérték is megjelenik
- 3 Programbeállítások
- 4 Fűtés bekapcsolva
- 5 Visszalépés/kilépés
- 6 Kapcsológomb (Be/ki)
- 7 Manuális mód
- 8 Automatikus mód
- 9 Aktuális program
- 10 Beállítógombok

2 Távvezérlő bemenet bekötése

A termosztát távvezérlő bemenetével telefonos vezérlőkhöz vagy otthoni automatizáló rendszerekhez csatlakozhat, amelyek segítségével normál üzemmódból Fagyvédelem módba kapcsolhat, és fordítva.

MEGJEGYZÉS: A bekötéssel és a telefonos vezérlő vagy az otthoni automatizáló rendszer működésével kapcsolatosan olvassa el az adott modell kézikönyvét.

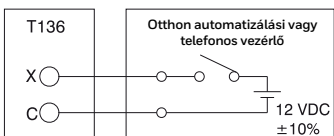

3 Elemek behelyezése

Az elemek első behelyezésekor az egység tesztoszorozatot futtat, amely nagyjából 5 másodpercig tart.

A termosztát a **BATT** ikon megjelenésével jelzi, amikor esedékesé válik az elemek cseréje. Ezt az ikont a termosztát 60 nap mutatja; ezt követően a termosztát lekapcsolja a fűtőegységet. Az elemek cseréje után újra kell programoznia az óra és nap beállításait; minden más programozást a termosztát védett memóriában tárol.

Be-/kikapcsológomb

A termosztáton egy be-/kikapcsológomb található, amellyel alvó módba helyezheti a termosztátot, amikor nincs szüksége rá (pl. nyáron). Ez nincs hatással az órára vagy a programozásra.

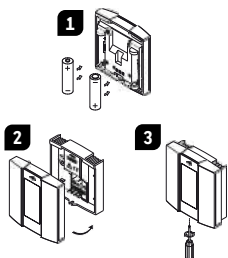

5.4 Ideiglenes kikapcsolás

Amikor a termosztát automatikus vagy fagyvédelem módban van, lehetősége van két (2) órára kikapcsolni a módot. A termosztát a hőmérséklet kikapcsolását két (2) órán át tartja fenn, majd visszatér a korábbi módba. Állítsa be a hőmérsékletet a **▲▼** gombokkal. A kikapcsolt módnak megfelelő ikon villogni kezd, és jelzi az ideiglenes kikapcsolást.

6 Előprogramozott ütemezés

A termosztát a következő ütemezéssel lett előprogramozva.



Az 1. és 4. program hétfőtől vasárnapig ismétlődik.

A 2. és 3. program hétfőtől péntekig ismétlődik.

8.1 Napi programok számának módosítása (PPd)

A hét minden napjára kiválaszthatja a futtatandó programok számát.

MEGJEGYZÉS: Amennyiben egyet sem választ ki (0), a termosztát az utolsó program beállított hőmérsékletet fogja fenntartani.

8.2 Fűtési ciklusok módosítása (CPH)

Minél rövidebb a ciklus, annál nagyobb a komfortérzet. Ugyanakkor a rendszer rövidebb ciklusbeállítások esetén gyakrabban kapcsol be.

Ciklus/óra	Hossz	Berendezés
2	30 perc	Kereskedelmi forgalomban kapható egység
3	20 perc	Kereskedelmi forgalomban kapható egység
4	15 perc	Tűzelőanyaggal működő, gáz- és elektromos kazán
5	12 perc	Közvetlen bekötés keringetőhöz
6	10 perc	Közvetlen bekötés keringetőhöz

8.3 Fagyvédelem alapértékének módosítása (HLd)

Ebben a menüben módosíthatja a fagyvédelem módhoz tartozó fagyvédelmi alapértéket.

8.4 Korai indítás (ES)

A korai indítás bekapcsolásakor a termosztát kiszámítja az optimális indítási időt, amelyet a programozott időn belül elérni a kívánt hőmérsékletet.

8.5 Szivattyúvédelem (PP)

Meleg vizes berendezések esetén javasoljuk, hogy minden nap legalább 15 másodpercre kapcsolja be a szivattyút, hogy elkerülje annak beragadását.

1 Telepítés és bekötés

1.1 A termosztát telepítése

A telepítést szakember végezze. Mielőtt megközelítené a vezetékkeket, saját biztonsága érdekében győződjön meg róla, hogy a hálózati kapcsoló kikapcsolt (OFF) állásban van-e.

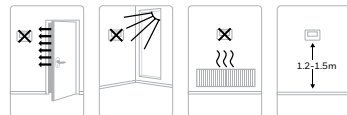

1.2 Telepítési eljárás

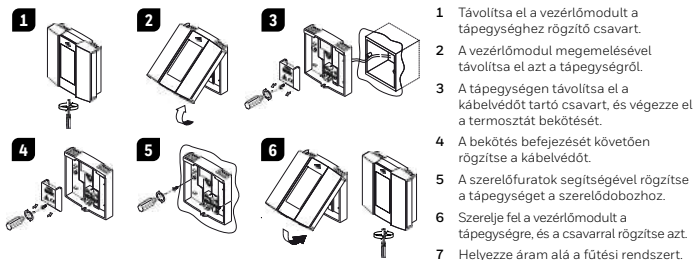

- 1 Távolítsa el a vezérlőmodult a tápegységhez rögzítő csavart.
- 2 A vezérlőmodul megemelésével távolítsa el azt a tápegységtől.
- 3 A tápegységen távolítsa el a kábelvédőt tartó csavart, és végezze el a termosztát bekötését.
- 4 A bekötés befejezését követően rögzítse a kábelvédőt.
- 5 A szerelőfuratok segítségével rögzítse a tápegységet a szerelődobozhoz.
- 6 Szerelje fel a vezérlőmodult a tápegységre, és a csavarral rögzítse azt.
- 7 Helyezze áram alá a fűtési rendszert.



4 Óra és nap beállításai

- 1 Nyomja meg az **⌚** gombot; az órászám villogni kezd.
- 2 A **▲▼** gombok használatával állítsa be az órát.
- 3 Nyomja meg az **⌚** gombot; a percszám villogni kezd.
- 4 A **▲▼** gombok használatával állítsa be a percet.
- 5 Nyomja meg az **⌚** gombot; a nap villogni kezd.
- 6 A **▲▼** gombok használatával állítsa be a napot.
- 7 A kilépéshez nyomja meg a **⏪** gombot.

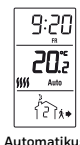

Automatikus

5 Üzem módok

5.1 Automatikus

Végrehajtja az ütemezést. Az automatikus mód bekapcsolásához nyomja meg az **Auto** gombot.

5.2 Manuális

Állandó hőmérsékletet tart fenn. Nyomja meg a **⏸** gombot a manuális mód bekapcsolásához, és állítsa be a hőmérsékletet a **▲▼** gombokkal.

5.3 Fagyvédelem

Hosszabb távollét esetén fenntartja a fagyvédelmi alapértéket. A fagyvédelmi alapérték előprogramozás szerint 10 °C.

- 1 A manuális mód bekapcsolásához nyomja meg a **⏸** gombot 1 másodpercig. Tartsa nyomva a **⏸** gombot 3 másodpercig. Ekkor megjelenik a **❄️** ikon. A fagyvédelem mód kikapcsolásához kapcsolja be az automatikus vagy a manuális módot.



Manuális

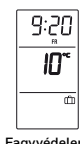

Fagyvédelem

7 Ütemezés módosítása

- 1 Nyomja meg a módosítani kívánt programhoz tartozó gombot.
- 2 A **▲▼** gombok használatával adja meg a program indítási idejét.
- 3 Nyomja meg ismét a program gombját.
- 4 A **▲▼** gombok használatával adja meg a kívánt hőmérsékletet.
- 5 A kilépéshez nyomja meg a **⏪** gombot.

A termosztát korai indítás funkcióval rendelkezik, amelyről a Speciális programozás részben olvashat bővebben.



8 Speciális programozás

A speciális programozás menüjének megnyitásához tartsa nyomva az **Auto** gombot 3 másodpercig. Ezt követően az **Auto** gomb megnyomásával válassza ki a menüt.

Menük	Alapértelmezett	Beállítások
PPd MO	4	0, 2, 4
PPd TU	4	0, 2, 4
PPd WE	4	0, 2, 4
PPd TH	4	0, 2, 4
PPd FR	4	0, 2, 4
PPd SA	2	0, 2, 4
PPd SU	2	0, 2, 4
CPH	5	2, 3, 4, 5, 6
HLd	10 °C	5 °C – 28 °C
ES	OF (ki)	OF/ON
PP	OF (ki)	OF/ON

- 1 Addig nyomja az **Auto** gombot, amíg a kívánt menü nem jelenik.
- 2 Amennyiben módosítani kívánja az alapértelmezett programozást, a **▲▼** gombok használatával válasszon egyet az elérhető beállítások közül.
- 3 A kilépéshez nyomja meg a **⏪** gombot.

9 Műszaki adatok

Tápellátás: 2 db AAA-s (LR03-as) alkáli elem
 Max. ellenállásos terhelés: 5 A 240 V AC esetén
 Max. induktív terhelés: 2 A 240 V AC esetén
 Távvezérlő bemenete: 12 V DC / ± 10% / 5 mA
 Vezérlőeszköz: Elektronikus

Automatikus művelet: 1B típus
 Tárolási hőmérséklet: -20 °C – 50 °C
 Üzemi hőmérséklet: 0 °C – 50 °C, 95%-os relatív páratartalom kondenzáció nélkül
 Hőmérséklet-alapérték tartomány: 5 °C – 28 °C
 Hőmérséklet-alapérték intervalluma: 0,5 °C
 Hőmérséklet-kijelző léptéke: 0,1 °C
 Hőmérséklet-kijelző pontossága: ± 0,3 °C
 Szoftver: A osztály
 Védelmi fokozat: IP 20
 Környezet: normál szennyezettég
 Környezetvédelmi megfelelés: RoHS-irányelv 2011/65/EU

Bk-electronic GmbH
 Hardhofweg 40
 74821 Mosbach
 Németország



© 2019 Resideo Technologies, Inc.
 Ezt a terméket a Resideo vállalat és leányvállalatai gyártották. A Honeywell Home védjegy a Honeywell International Inc. licence. Minden jog fenntartva.
 33-00054LH-02

A termékkel kapcsolatos segítségért látogasson el a livewell.honeywellhome.com weboldalra